

CARACTERISTIQUES TECHNIQUES ET ENTRETIEN



Manuel de l'utilisateur

Français

Presses de fusion

Machines d'installation de pierre

Tissu durcissement machine

Machines de pression Jamba

Presses pierre de transfert

Maille machines à repasser

Digital Pressure Presses

Chaudières à vapeur

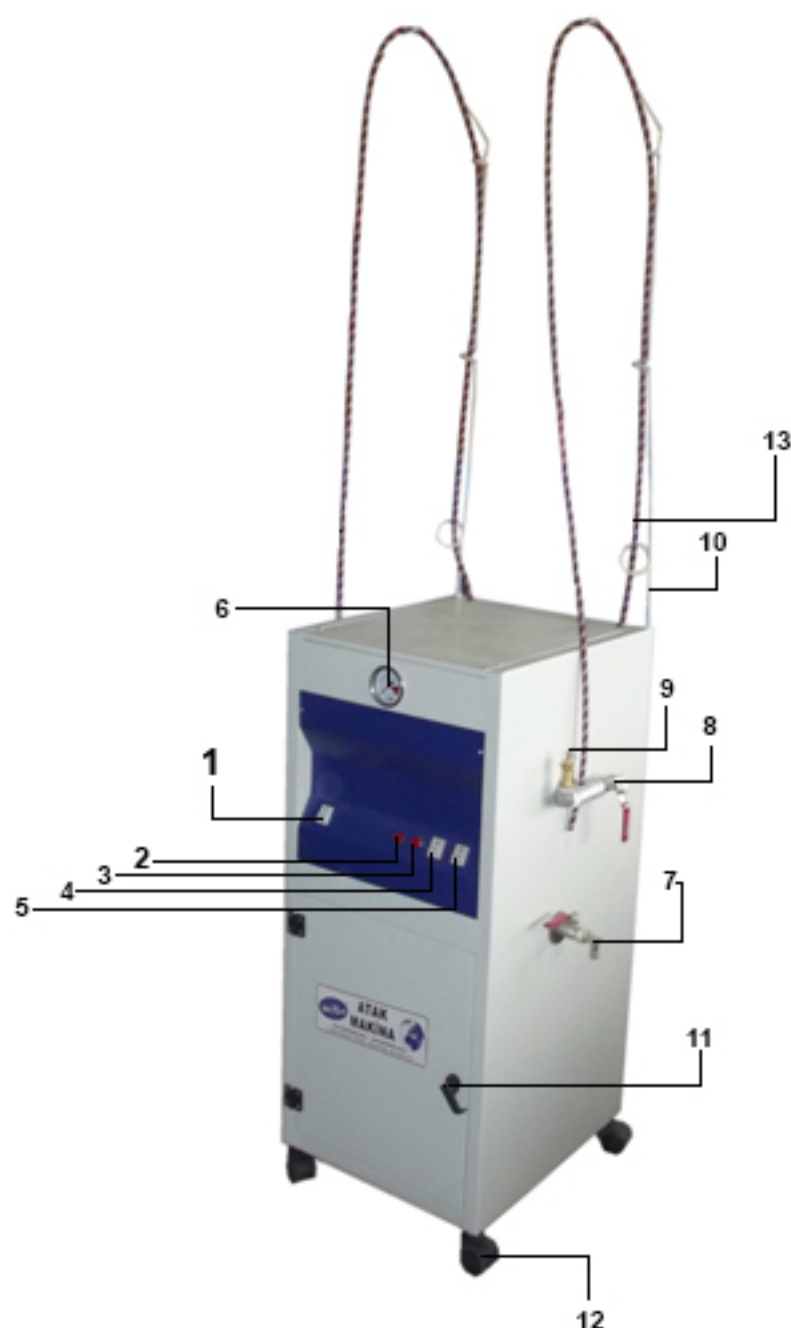

CARACTÉRISTIQUES GÉNÉRALES ET DEFINITIONS

- | | |
|---|--------------------------------------|
| 1 - Interrupteur principal | 11 - Chaudière réservoir de stockage |
| 2 - Pompe Attention lampe | 12 - Déplacement bakélite pied |
| 3 - Résistance Activer - Désactiver la lampe d'alerte | 13 - Tuyau de fer |
| 4 - Chaudière Résistant commutateur | |
| 5 - Chaudière Résistant commutateur | |
| 6 - Indicateur de pression vapeur | |
| 7 - Chaudière eaux de drainage Valve | |
| 8 - vapeur Valve de sortie | |
| 9 - Chauffe-eau Soupape de sécurité | |
| 10 - Tuyaux de fer à vapeur | |

PROPRIETES MECANQUES

RESISTANCE POWER:	7.5 KW	POIDS:	45 kg
MOTEUR:	0,37 KW	TENSION:	380 V
CAPACITÉ:	12 kg / 1 Saat	AMP:	11 A
LARGEUR:	45 cm	POWER:	0,37 KW
		TAILLE:	100 cm
		LONGUEUR:	50 cm

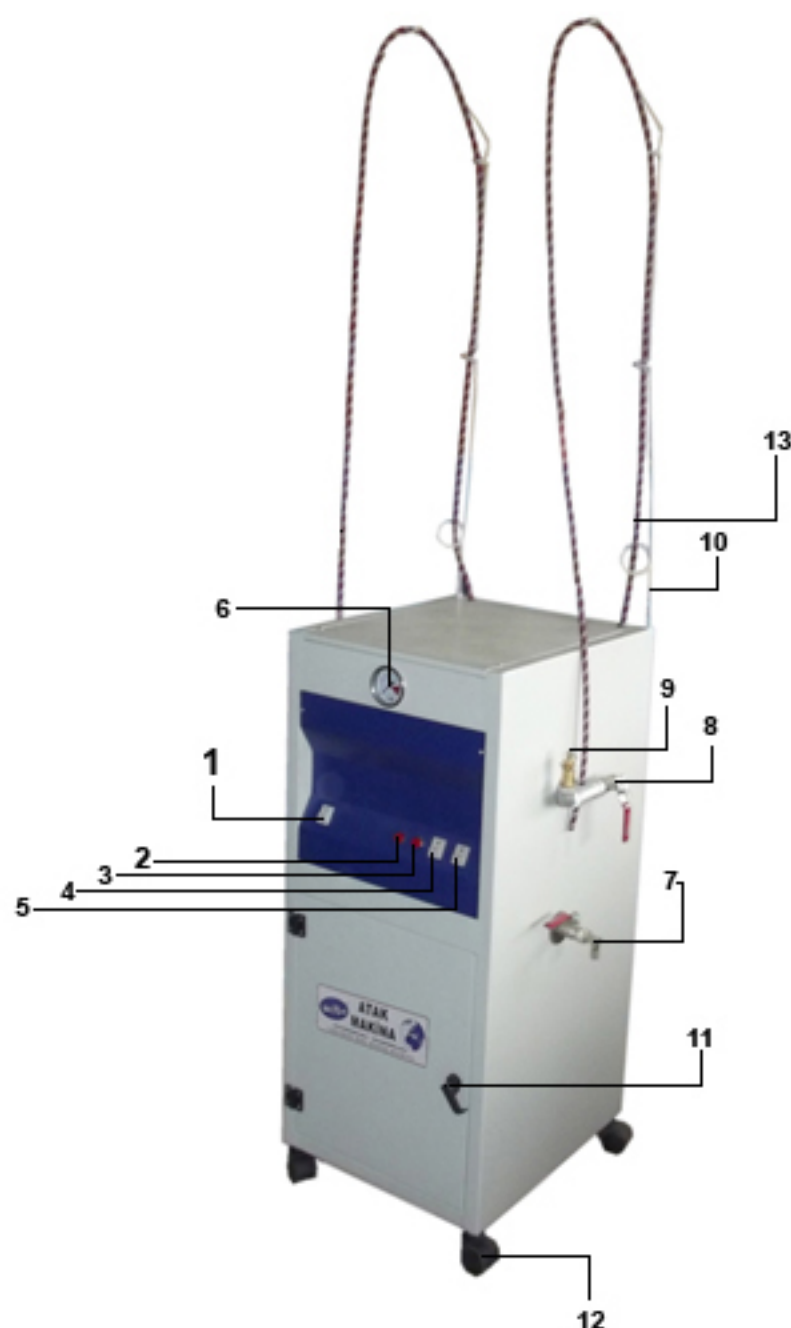

MODE D'EMPLOI

- 1 - 380 V de brancher votre appareil sur une prise.
- 2 - Mettez l'interrupteur principal. (1)
- 3 - Vérifiez que Resistor ceux qui sont engagés. (3)
- 4 - Vérifier que la pompe à eau est activé. (2)
- 5 - Tournez gagne aéroport Resistor. (5-4)
- 6 - Hauteur pour le contrôle de la pression de vapeur. (6)
- 7 - Verser l'eau dans la chaudière vers le réservoir.
- 8 - En arrivant au système souhaité de vapeur de pression de niveau pour ouvrir la vanne de vidange. (8)

ENTRETIEN

- 1 - hebdomadaire Périodiquement, remporte la soupape 1 bar de surpression ouverte après la mise à niveau réservoir d'eau propre. (7)
- 2 - Dans une situation inattendue, s'il vous plaît contacter le service technique.

Tête rotative de presse à imprimer (DBP 20 * 20)

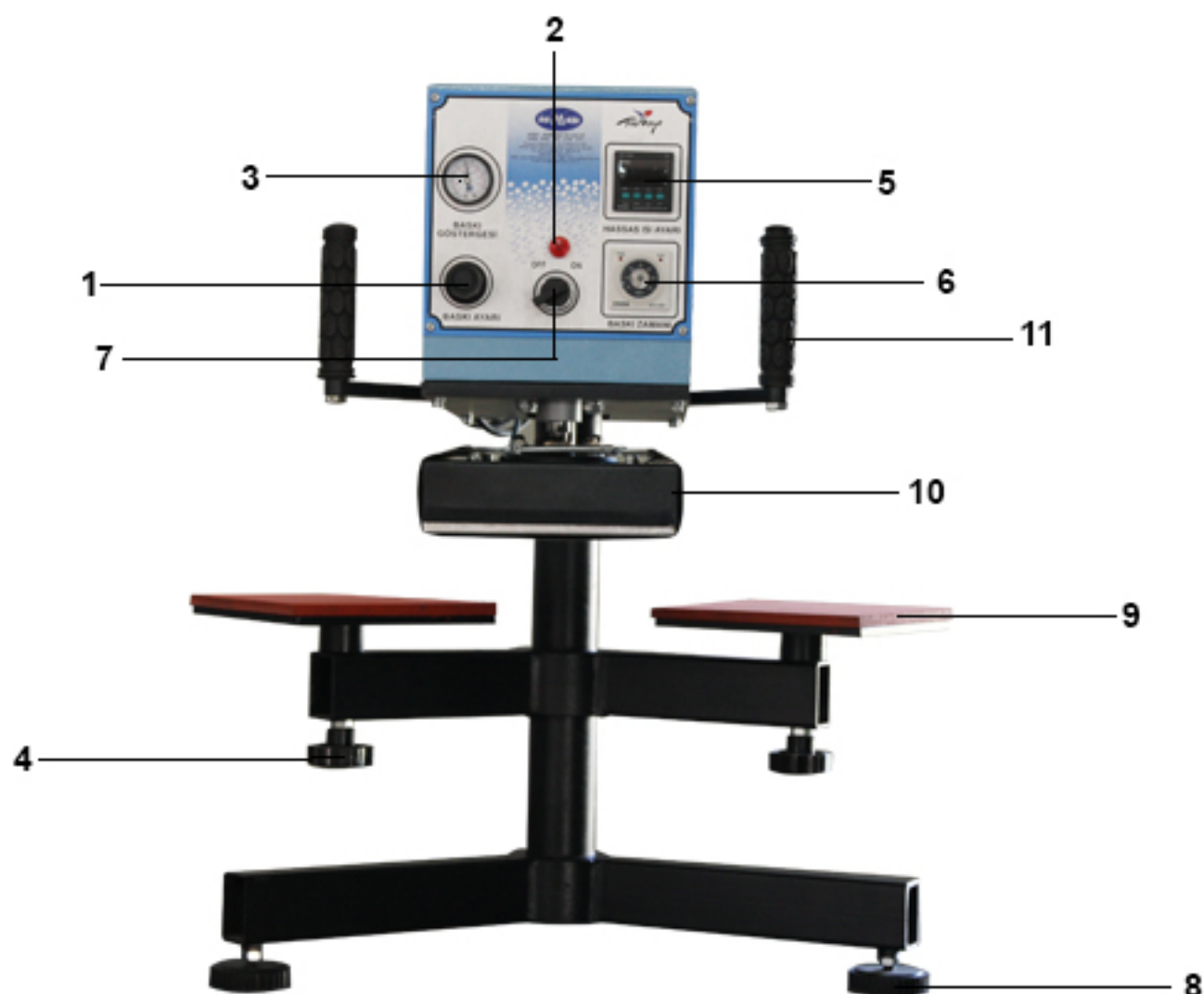

CARACTÉRISTIQUES GÉNÉRALES ET DEFINITIONS

1 - Régulateur	6 - Relais de temps (numérique - analogique)
2 - Lancer témoin d'avertissement	7 - Lancer commutateur
3 - manomètres	8 - Pied de montage
4 - Basse Table levier de réglage	9 - Silicon étage
5 - Thermostat (numérique - analogique)	10 - Top Mold
	11 - Poignée Droite Gauche

PROPRIETES MECANQUES

PRESSION:	0-6 Bar	POIDS:	65 kg
PÉRIODE D'ATTENTE:	0 - 60 dk	TENSION:	220 V
RESISTANCE POWER:	1000 W	AMP :	4,5 A
AJUSTEMENT DE TEMPÉRATURE:	0 - 260 C	POWER:	1000 W
CAPACITÉ:	2000 - 3000	TAILLE:	70 cm
LARGEUR:	70 cm	LONGUEUR:	80 cm

Tête rotative de presse à imprimer (DBP 20 20)

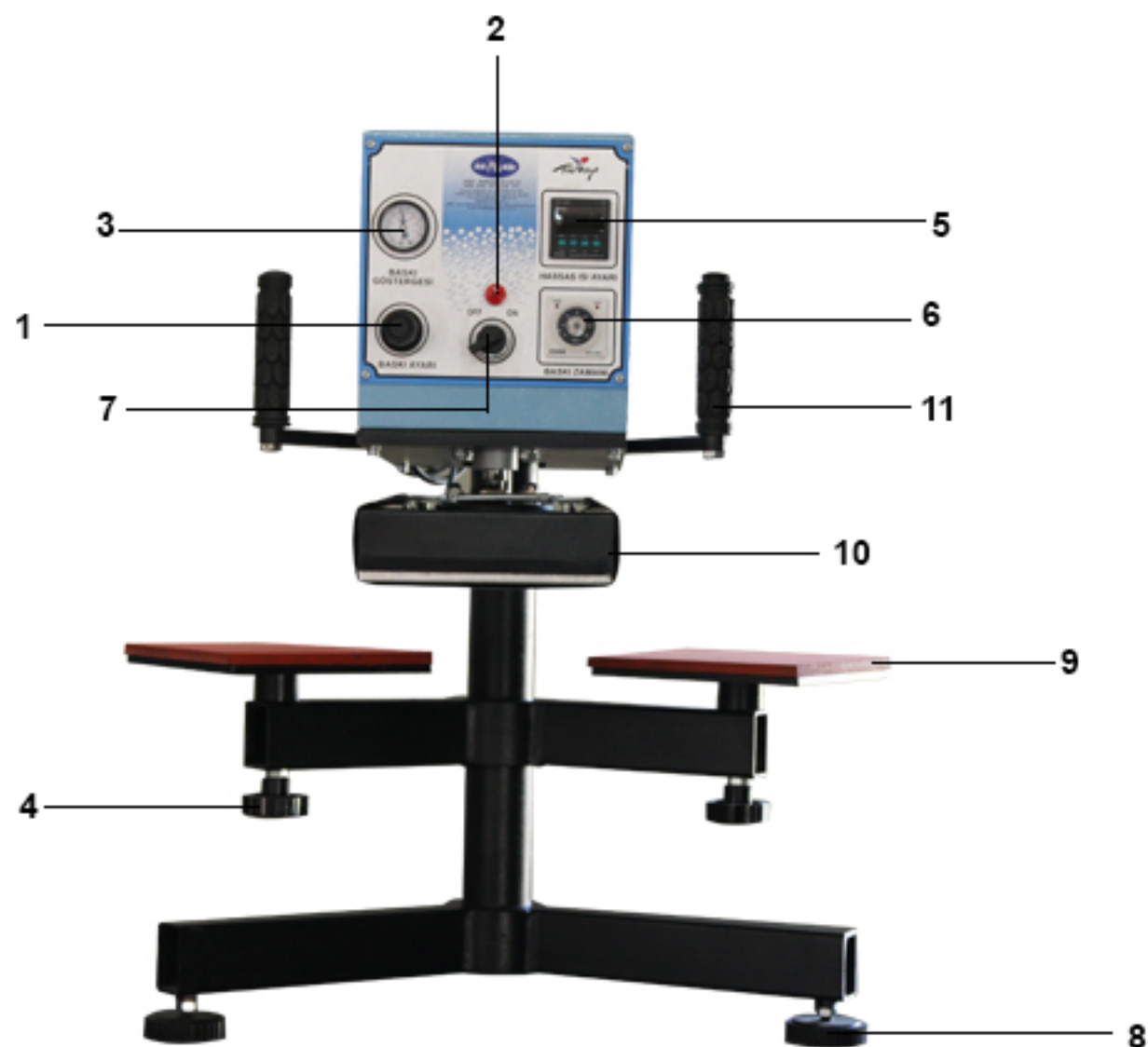

MODE D'EMPLOI

- 1-220V branch prises pour votre électriques et vos bijoux machine running interrupteur l'(7) is Ouvre.
- 2 - Réglez la température du thermostat. (5)
- 3 - Imprimer de temps réglage de la minuterie (6) ensemble.
- 4 - Réglage du régulateur de pression (1) définir.
- 5 - Print-après les produits dans la tête plateau de çekniz dans cette direction (11).
- 6 - Le système fonctionne automatiquement. Après que la tête d'impression (10) sera en place.

ENTRETIEN

- 1 - Hebdomadaire Périodiquement, les parties mobiles de la machine à nettoyer en gardant une alimentation en air,
- 2 - Vis de la machine et des boulons dans les pièces mobiles pour vérifier contre la possibilité de relâchement,
- 3 - Dans le processus d'impression utilisés pour modifier la casse de feutre ou usure de silicone étages.
- 4 - Dans une situation inattendue, s'il vous plaît contacter le service technique.

Auto Chapeaux Impression Presses (PCP 15 * 13)



CARACTÉRISTIQUES GÉNÉRALES ET DEFINITIONS

1 - Régulateur	6 - Relais de temps (numérique - analogique)
2 - Lancer témoin d'avertissement	7 - Lancer commutateur
3 - Pressure Gauges	8 - Pied de montage
4 - Chapeaux Tension Appareil	9 - Silicon étage
5 - Thermostat (numérique - analogique)	10 - Top Mold
	11 - Poignée Droite Gauche

PROPRIETES MECANQUES

PRESSION:	0-6 Bar	POIDS:	65 kg
PÉRIODE D'ATTENTE:	0 - 60 dk	TENSION:	220 V
RESISTANCE POWER:	350 W	AMP :	1,5 A
AJUSTEMENT DE TEMPÉRATURE:	0 - 260 C	POWER:	350 W
CAPACITÉ:	2000 - 3000	TAILLE:	70 cm
LARGEUR:	70 cm	LONGUEUR:	80 cm

Auto Chapeaux Impression Presses (PCP 15 * 13)



MODE D'EMPLOI

- 1 - Insérez votre machine et lancez la prise 220 V prise interrupteur (7) Ouvrir.
- 2 - Réglez la température du thermostat. (5)
- 3 - Imprimer de temps réglage de la minuterie (6) ensemble.
- 4 - Pour l'opération d'impression de la machine, tirez la tête dans la direction souhaitée (11)
- 5 - Identifier expiré lorsque la machine d'impression sera automatiquement résilié en appuyant sur.
- 6 - Presses placé pour se pavaner à étirer le chapeau

ENTRETIEN

- 1 - hebdomadaire Périodiquement, les parties mobiles de la machine à nettoyer en gardant une alimentation en air,
- 2 - vis de la machine et des boulons dans les pièces mobiles pour vérifier contre la possibilité de relâchement,
- 3 - Dans le processus d'impression utilisés pour modifier la casse de feutre ou usure de silicone étages.

Transfert manuel Impression Presses (40 * 50)

MBP 40*50

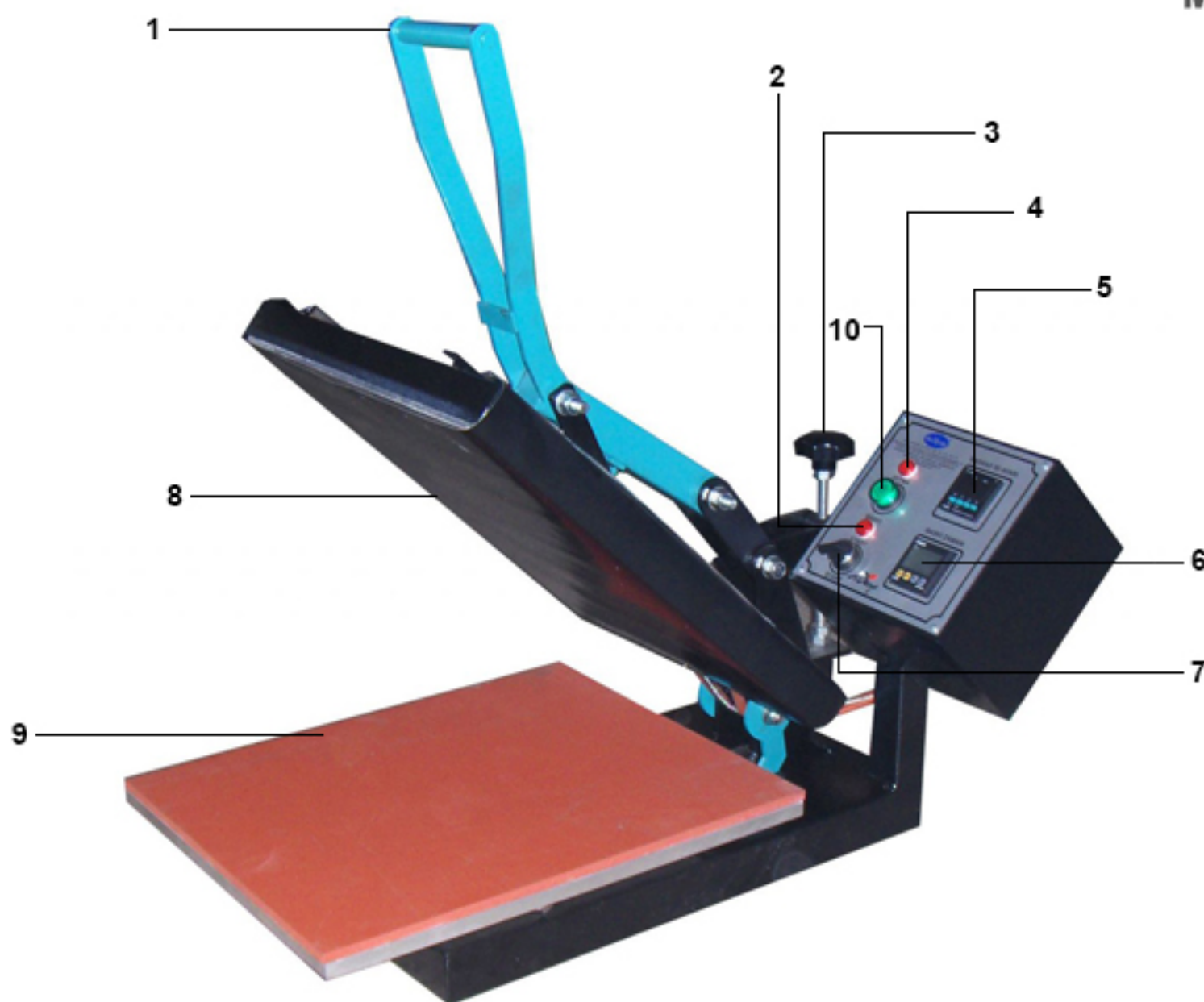

CARACTÉRISTIQUES GÉNÉRALES ET DEFINITIONS

- | | |
|---|--|
| 1 - Imprimer Poignée | 6 - Relais de temps (numérique - analogique) |
| 2 - Lancer témoin d'avertissement | 7 - Lancer commutateur |
| 3 - Imprimer la poignée de réglage de l'intensité | 8 - antistatique Teflon |
| 4 - Résistance Warning Lamp | 9 - Silicon étage |
| 5 - Thermostat (numérique - analogique) | 10 - Longueur Témoin |

PROPRIETES MECANIQUES

PRESSION:	Manuel	POIDS:	45 kg
PÉRIODE D'ATTENTE:	0 - 60 dk	TENSION:	220 V
RESISTANCE POWER:	4500 W	AMP :	20 A
AJUSTEMENT DE TEMPÉRATURE:	0 - 260 C	POWER:	4500 W
CAPACITÉ:	1000 - 2000	TAILLE:	85 cm
LARGEUR:	50 cm	NUMÉRO DE SÉRIE:	80 cm

Presses mécaniques (MBP 40 * 50)

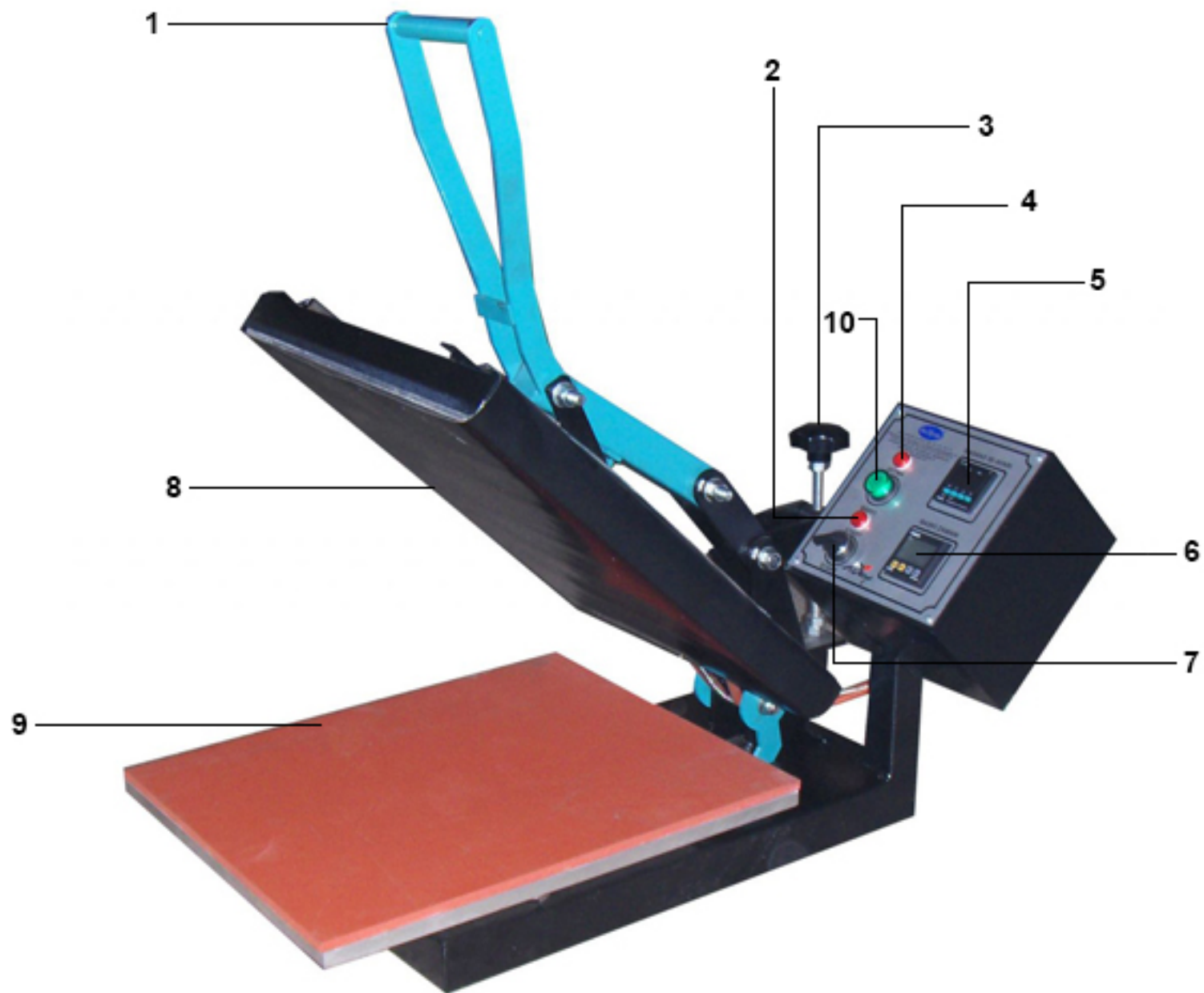

MODE D'EMPLOI

- 1-220V branch prises pour votre électriques et vos bijoux machine running interrupteur l'(7) is Ouvre.
- 2 - Réglez la température du thermostat. (5)
- 3 - Imprimer de temps réglage de la minuterie (6) ensemble.
- 4 - Les paramètres d'impression en tournant le levier de gravité (3) ensemble
- 5 - print-après les produits dans le levier de pression de plateau (1) S'il vous plaît télécharger descendre jusqu'à ce qu'il se verrouille.
- 6 - pour obtenir le voyant de température souhaitée lorsque la résistance (4) se met à clignoter.
- 7 - Identifier expiré lorsque l'impression est terminée montrant la lampe d'avertissement (10) donnera signal lumineux et sonore.

ENTRETIEN

- 1 - hebdomadaire Périodiquement, les parties mobiles de la machine à nettoyer en gardant une alimentation en air,
- 2 - vis de la machine et des boulons dans les pièces mobiles pour vérifier contre la possibilité de relâchement,
- 3 - Dans le processus d'impression utilisés pour modifier la casse de feutre ou usure de silicone étages.

Pression entièrement automatique Appuyez sur (OBP 50 60)

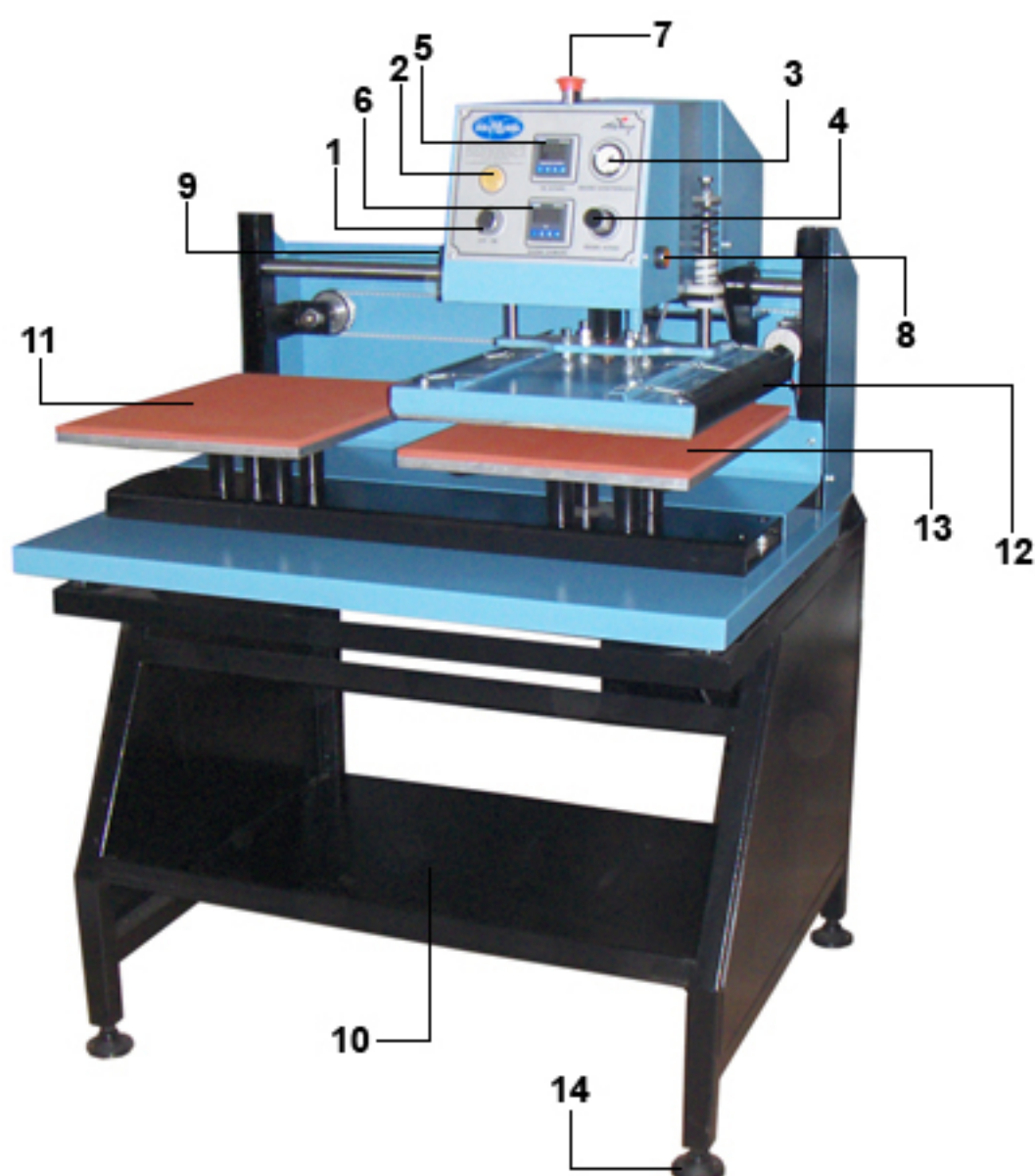

CARACTÉRISTIQUES GÉNÉRALES ET DEFINITIONS

- | | |
|--|--------------------------------------|
| 1 - Commencez commutateur | 8 - Bouton d'appel station de droit |
| 2 - Lancer témoin d'avertissement | 9 - Bouton d'appel station de Gauche |
| 3 - manomètre (affichage de l'air horloge) | 10 - Vider le réservoir |
| 4 - Régulateur (Configuration d'impression) | 11 - Plaque Gauche Impression |
| 5 - Thermostat (numérique - analogique) | 12 - moule supérieur |
| 6 - Relais de temps (numérique - analogique) | 13 - Plaque Droite Impression |
| 7 - Bouton d'arrêt d'urgence | |

PROPRIETES MECANIQUES

OPERATING PRESSURE:	0-6 Bar	WEIGHT :	230kg
WAITING PERIOD:	0 - 60 dk	VOLTAGE :	220 V
RESISTANCE POWER:	6750 W	AMP :	20 A
TEMP. SETTING:	0 - 260 C	POWER :	6750 W
CAPACITY:	2500 - 4000	HEIGHT :	155 cm
WIDTH :	90 cm	LENGTH :	115 cm

Pression entièrement automatique Appuyez sur (OBP 50 60)

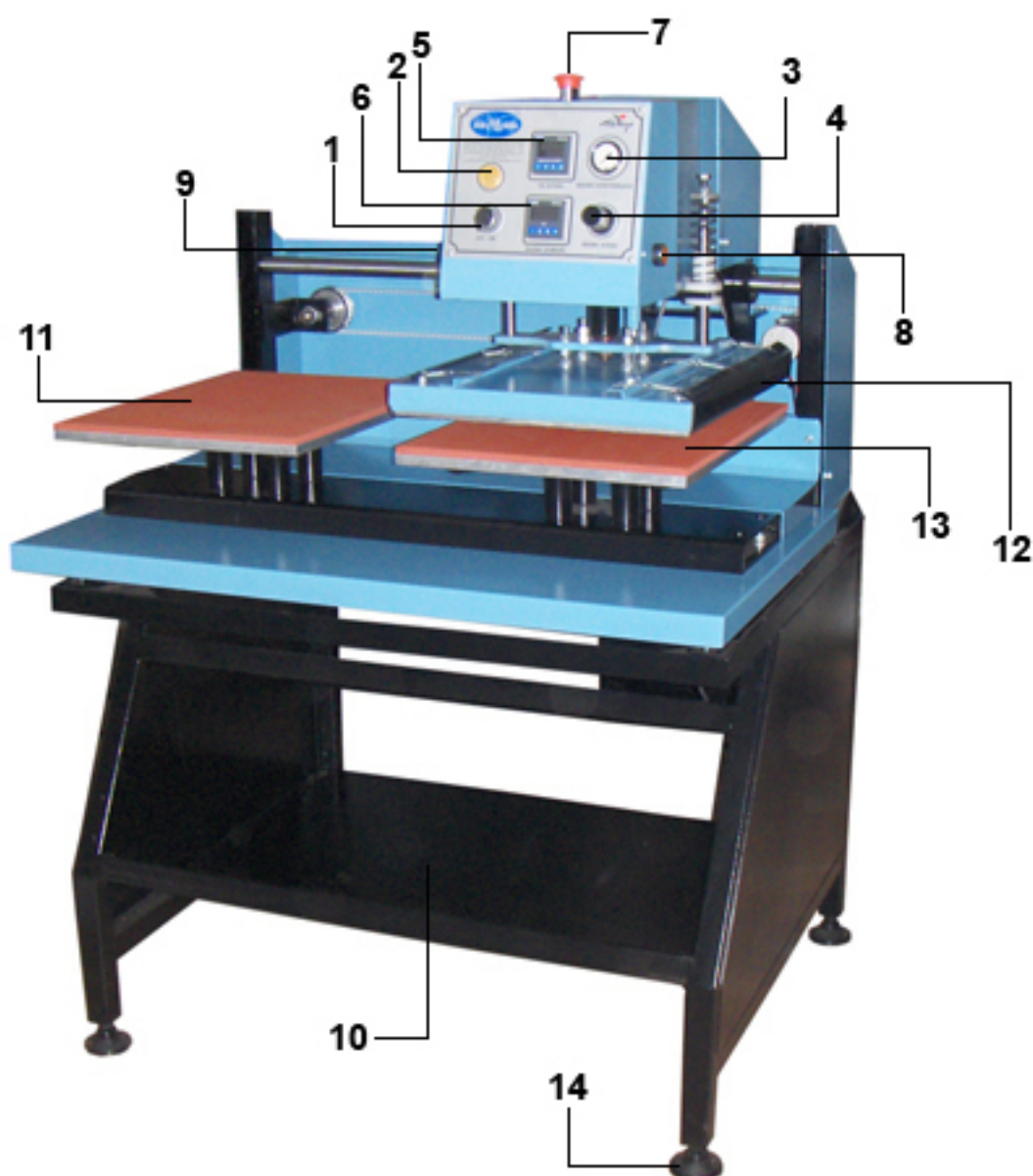

MODE D'EMPLOI

- 1 - Insérez votre machine et lancez la prise 380 V prise interrupteur (7) Ouvrir.
- 2 - Réglez la température du thermostat. (5)
- 3 - Lorsque le réglage de l'heure du relais d'impression (6) Régler.
- 4 - Réglage du régulateur de pression (4) Set.
- 5 - tête d'impression dans cette direction après avoir placé les produits Sortez le bac (12).
- 6 - Le système fonctionne automatiquement. Après le processus d'impression, la tête sera supprimé.

ENTRETIEN

- 1 - Weekly Periodically, the moving parts of the machine by holding a quantity of air cleaning,
- 2 - The moving parts of the machine to check against the possibility of loosening the bolts and nuts,
- 3 - Felt or silicone used in the printing process in the event of wear, replace the floor.
- 4 - When the unexpected happens, please contact technical service.

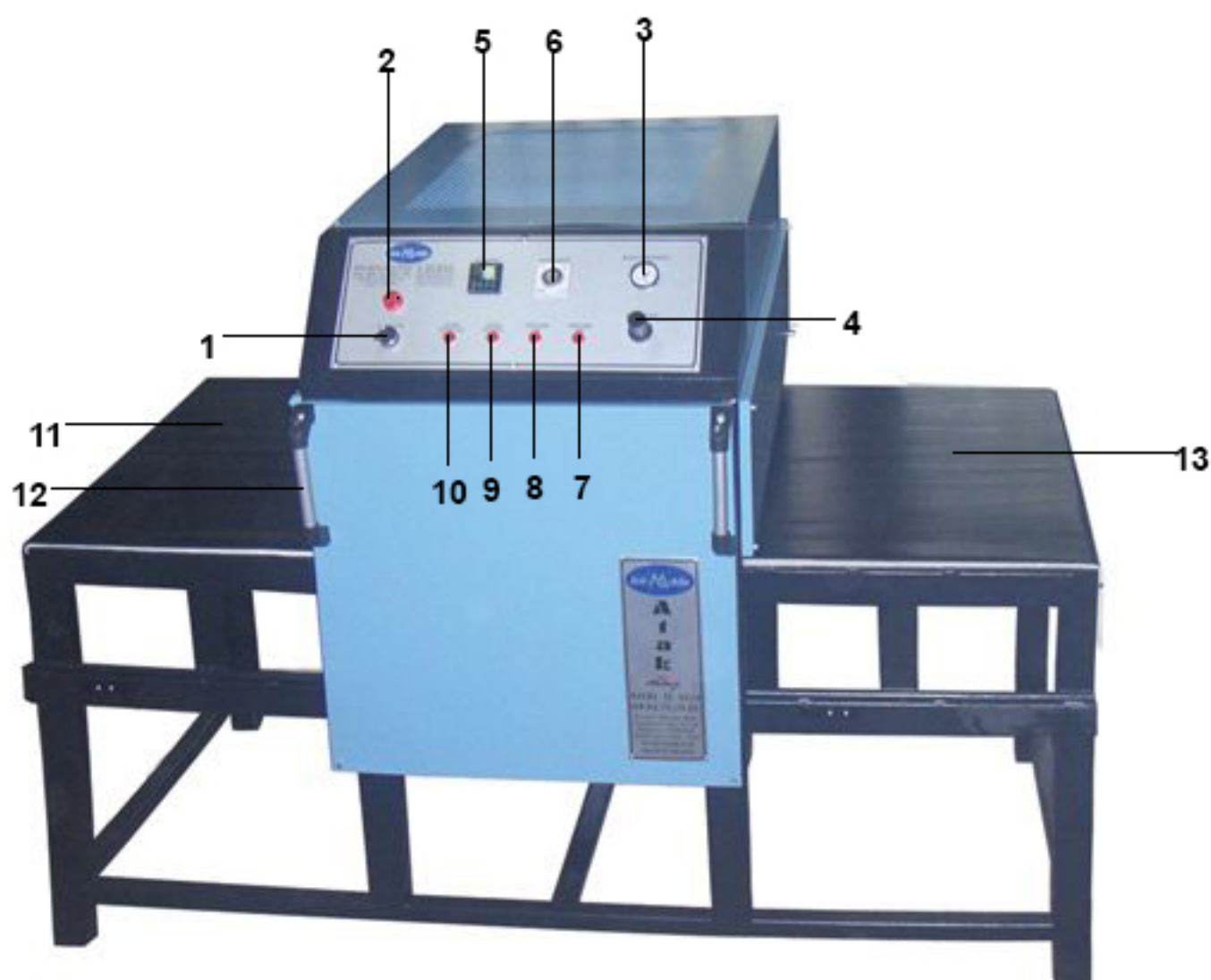

CARACTÉRISTIQUES GÉNÉRALES ET DEFINITIONS

- | | |
|--|--|
| 1 - Commencez commutateur | 8 - Non Pressage Attention lampe |
| 2 - Lancer témoin d'avertissement | 9 - Chauffage Demi témoin d'avertissement |
| 3 - Manomètre (affichage de l'air horloge) | 10 - Chauffage Désactiver la lampe d'avertissement |
| 4 - Régulateur (paramètres d'impression) | 11 -Plaque Gauche Impression |
| 5 - Thermostat (numérique - analogique) | 12 - Poignée Droite Gauche |
| 6 - Relais de temps (numérique - analogique) | 13 - Plaque Droite Impression |
| 7 - Appuyer II Témoin | |

PROPRIETES MECANIQUES

PRESSION:	0-6 Bar	POIDS:	210 kg
PÉRIODE D'ATTENTE:	0 - 60 dk	TENSION:	380 V
RESISTANCE POWER:	6000 W	AMP:	10 A
AJUSTEMENT DE TEMPÉRATURE:	0 - 260 C	POWER:	6000 W
CAPACITÉ:	3000 - 6000	TAILLE:	135 cm
LARGEUR:	90 cm	LONGUEUR:	175 cm

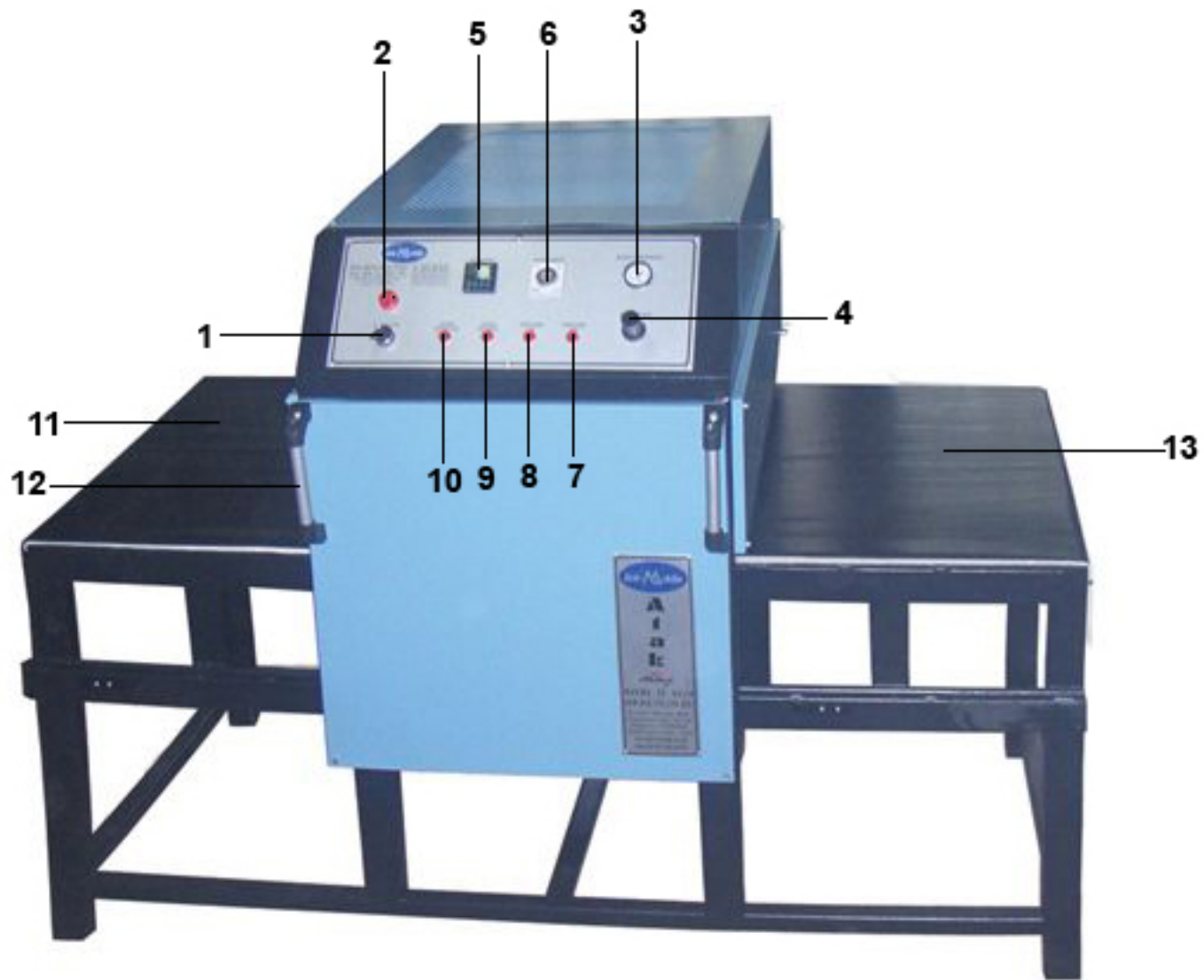

MODE D'EMPLOI

- 1-220V branch prises pour votre électriques et vos bijoux machine running interrupteur l'(7) is Ouvre.
- 2 - Réglez la température du thermostat. (5)
- 3 - Imprimer de temps réglage de la minuterie (6) ensemble.
- 4 - Réglage du régulateur de pression (4) fixé.
- 5 - Print-après les produits dans la tête dans cet plateau in the pull direction
- 6 - Le système fonctionne automatiquement. Après que la tête d'impression va disparaître.

ENTRETIEN

- 1 - Hebdomadaire Périodiquement, les parties mobiles de la machine à nettoyer en gardant une alimentation en air,
- 2 - Vis de la machine et des boulons dans les pièces mobiles pour vérifier contre la possibilité de relâchement,
- 3 - Dans le processus d'impression utilisés pour modifier la casse de feutre ou usure de silicone étages.
- 4 - Dans une situation inattendue, s'il vous plaît contacter le service technique.

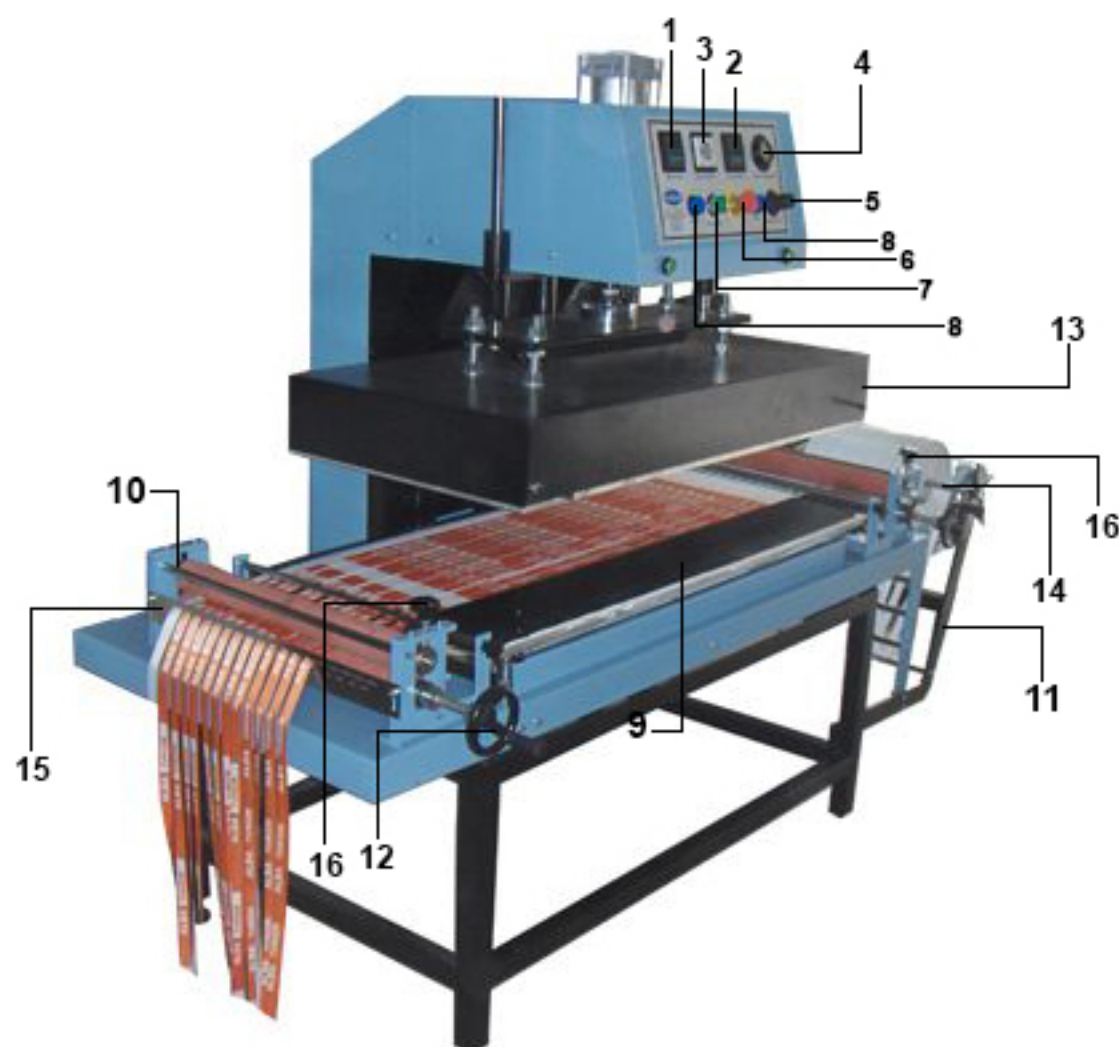

CARACTÉRISTIQUES GÉNÉRALES ET DEFINITIONS

- | | |
|---|---|
| 1 - contrôle de la température gauche (thermostat) | 9 - Plaque Old Printing |
| 2 - Le contrôle de la température à droite (thermostat) | 10 - Tension Rollers Silicone |
| 3 - Relais de temps (analogique - numérique) | 11 - Appareil d'acquisition |
| 4 - Jauges de pression (heure Indicateur Air) | 12 - Tension levier de réglage |
| 5 - Réglage de pression d'air (régulateur) | 13 - Haut de page Imprimer Table |
| 6 - Bouton d'arrêt d'urgence | 14 - Collection d'affaires Poulies |
| 7 - Interrupteur principal | 15 - Chaînes de transmission d'entreprise |
| 8 - Bouton de démarrage | 16 - Roller Configuration de l'impression |

PROPRIETES MECANIQUES

PRESSION:	0 - 6 Bar	POIDS:	400 kg
Délais d'impression:	Dijital	TENSION:	380 V
RESISTANCE POWER:	12 000 W	AMP :	18 A
AJUSTEMENT DE TEMPÉRATURE:	0 - 260 C	POWER :	12 000 W
CAPACITÉ:	4000 - 6000	TAILLE:	215 cm
LARGEUR:	120 cm	LONGUEUR:	200 cm

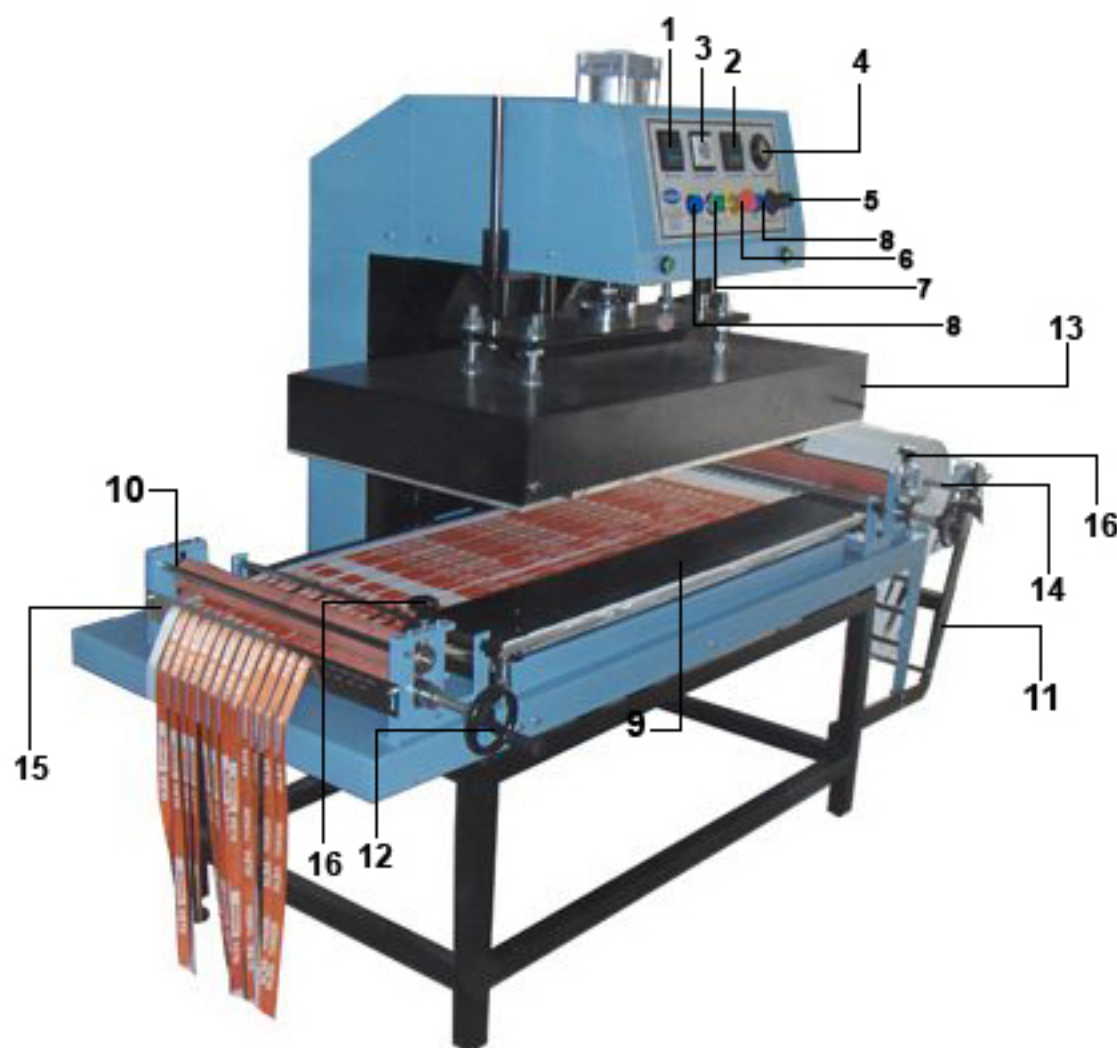

MODE D'EMPLOI

- 1 - Insérez votre machine et lancez la prise 380 V prise interrupteur (7) Ouvrir.
- 2 - Réglez la température du thermostat. (1 - 2)
- 3 - Imprimer de temps réglage de la minuterie (3) de série.
- 4 - réglage du régulateur de pression (5) fixé.
- 5 - Après avoir passé les cordes de la chaîne de transmission d'entreprise (15) entre deux rouleaux de pression Insérez tendu. (10)
- 6 - cylindre intensité de pression (16) définir les paramètres d'impression à partir de votre bras.
- 7 - commencer le processus d'appuyer sur les deux boutons en même temps. (8)
- 8 - Le système fonctionne automatiquement. Après que la tête d'impression va disparaître.

ENTRETIEN

- 1 - hebdomadaire Périodiquement, les parties mobiles de la machine à nettoyer en gardant une alimentation en air,
- 2 - vis de la machine et des boulons dans les pièces mobiles pour vérifier contre la possibilité de relâchement,
- 3 - Dans le processus d'impression utilisés pour modifier la casse de feutre ou usure de silicone étages.
- 4 - Dans une situation inattendue, s'il vous plaît contacter le service technique.

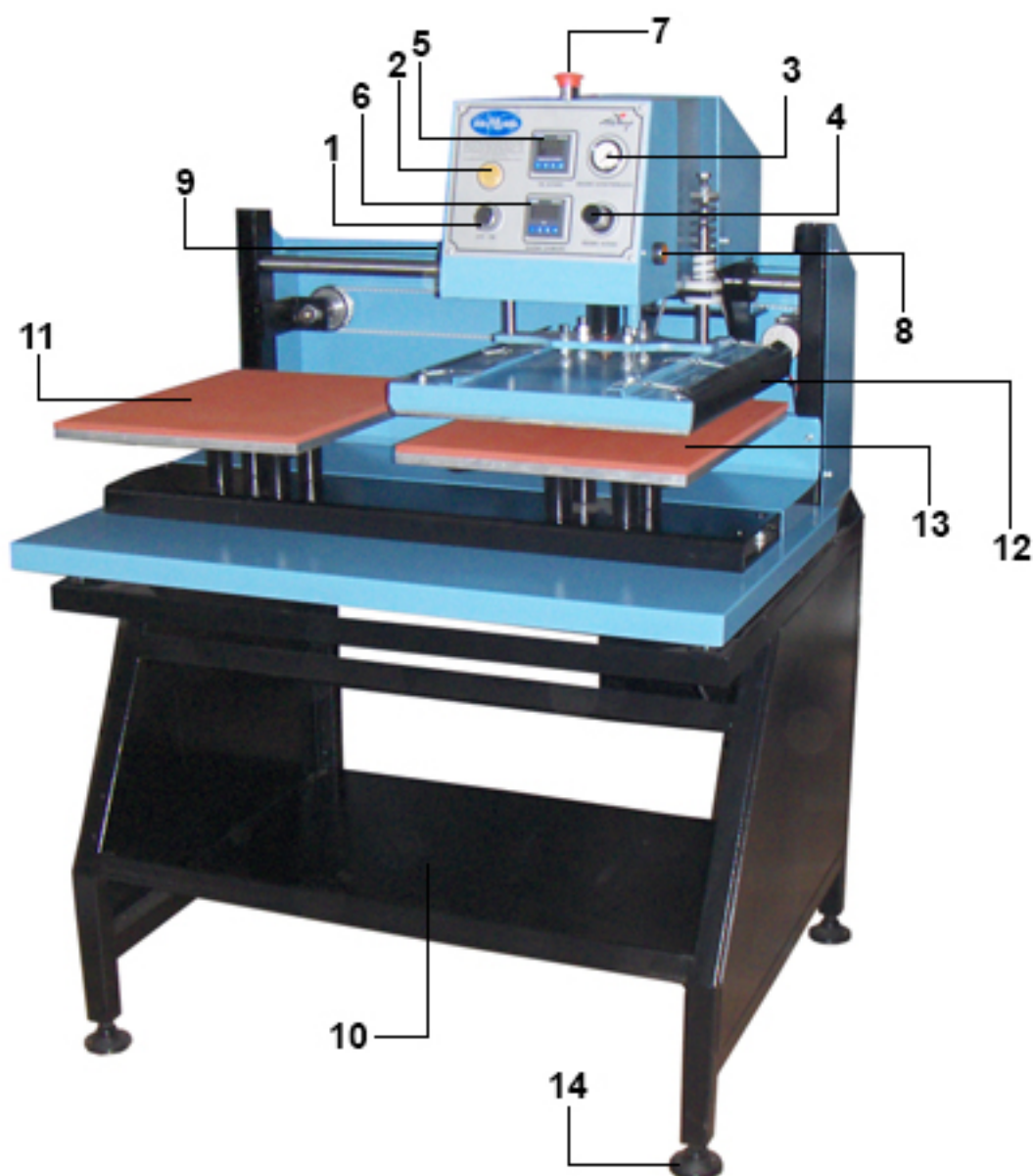

CARACTÉRISTIQUES GÉNÉRALES ET DEFINITIONS

- | | |
|--|---------------------------------------|
| 1 - Commencez commutateur | 8 - Stations droite le bouton d'appel |
| 2 - Lancer témoin d'avertissement | 9 - Bouton d'appel station de Gauche |
| 3 - Manomètre (affichage de l'air horloge) | 10 - Vider le réservoir (trémie Mold) |
| 4 - Régulateur (paramètres d'impression) | 11 - Plaque Gauche Impression |
| 5 - Thermostat (numérique - analogique) | 12 - Top Mold (aluminium) |
| 6 - Relais de temps (numérique - analogique) | 13 - Plaque Droite Impression - |
| 7 - Bouton d'arrêt d'urgence - | 14 - Pied de montage réglable |

PROPRIETES MECANIQUES

PRESSION:	0-6 Bar	POIDS:	230 kg
PÉRIODE D'ATTENTE:	0 - 60 dk	TENSION:	220 V
RESISTANCE POWER:	6750 W	AMP:	20 A
AJUSTEMENT DE TEMPÉRATURE:	0 - 260 C	POWER:	6750 W
CAPACITÉ:	2500 - 4000	TAILLE:	155 cm
LARGEUR:	90 cm	LONGUEUR:	115cm

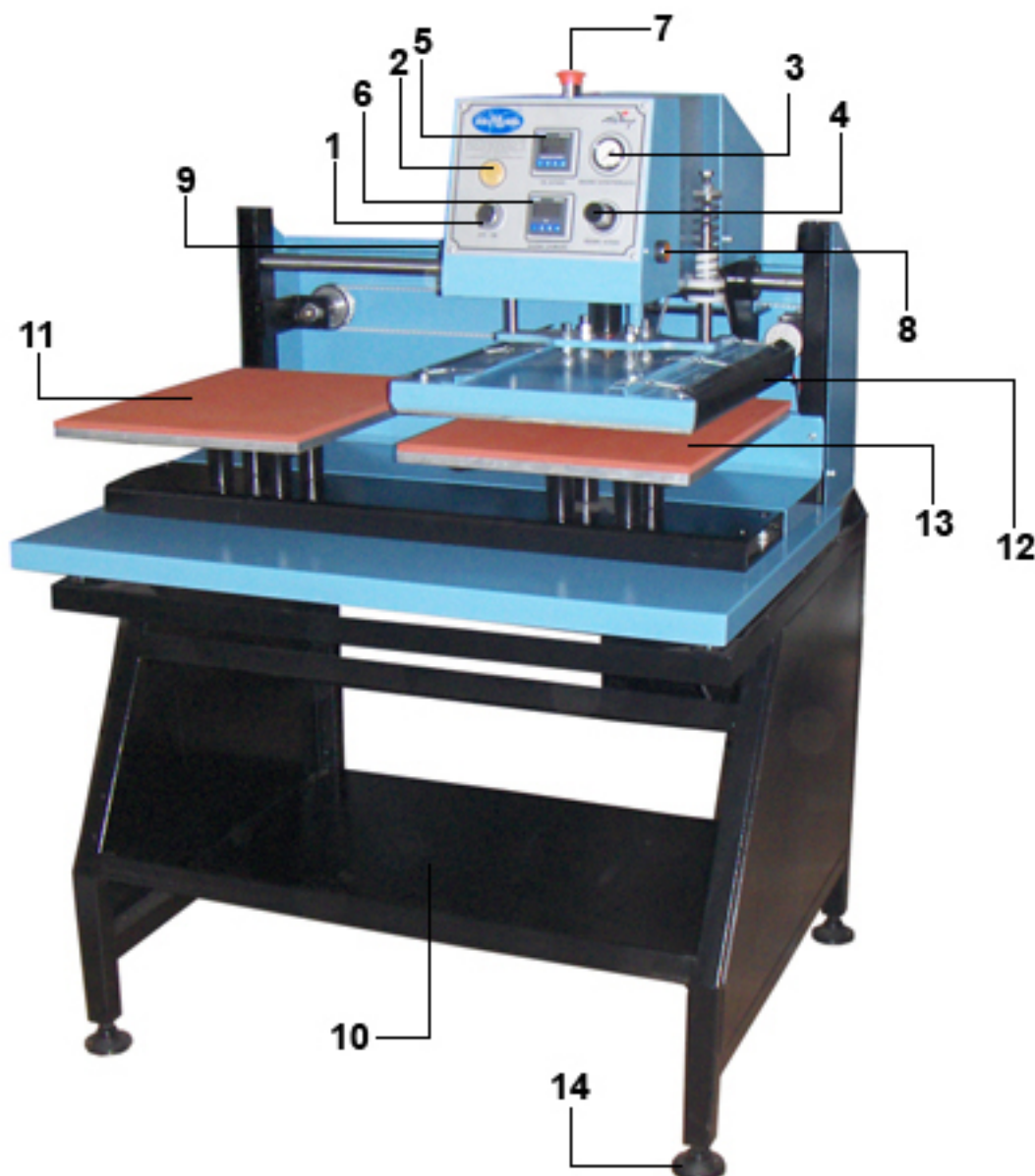

MODE D'EMPLOI

- 1-220V branch prises pour votre électriques et vos bijoux machine running interrupteur l'(7) is Ouvre.
- 2 - Réglez la température du thermostat. (5)
- 3 - Imprimer de temps réglage de la minuterie (6) ensemble.
- 4 - Réglage du régulateur de pression (4) fixé.
- 5 - Print-après les produits dans le bac, appuyez sur le bouton de la station d'impression. (8-9)
- 6 - Le système fonctionne automatiquement. Après que la tête d'impression va disparaître. (12)

ENTRETIEN

- 1 - Hebdomadaire Périodiquement, les parties mobiles de la machine à nettoyer en gardant une alimentation en air,
- 2 - Vis de la machine et des boulons dans les pièces mobiles pour vérifier contre la possibilité de relâchement,
- 3 - Dans le processus d'impression utilisés pour modifier la casse de feutre ou usure de silicone étages.
- 4 - Dans une situation inattendue, s'il vous plaît contacter le service technique.



CARACTÉRISTIQUES GÉNÉRALES ET DEFINITIONS

1 - Interrupteur principal

2 - Haute Tableau des éléments

3 - Résistance Activer - Désactiver la lampe d'alerte

4-380 V Plug-

5 - pédale de vide

6 - Montage pied réglable

7 - Fer réservoir

8 - Bac supérieur

PROPRIETES MECANIQUES

RESISTANCE POWER:	1.5 KW	POIDS:	40 kg
MOTEUR:	0,37 KW	TENSION:	380 V - 220 V
CAPACITÉ:	1000 / 6000	AMP:	3 - 7 A
LARGEUR:	40 cm	POWER:	0,37 KW
		TAILLE:	95 cm
		LONGUEUR:	140 cm

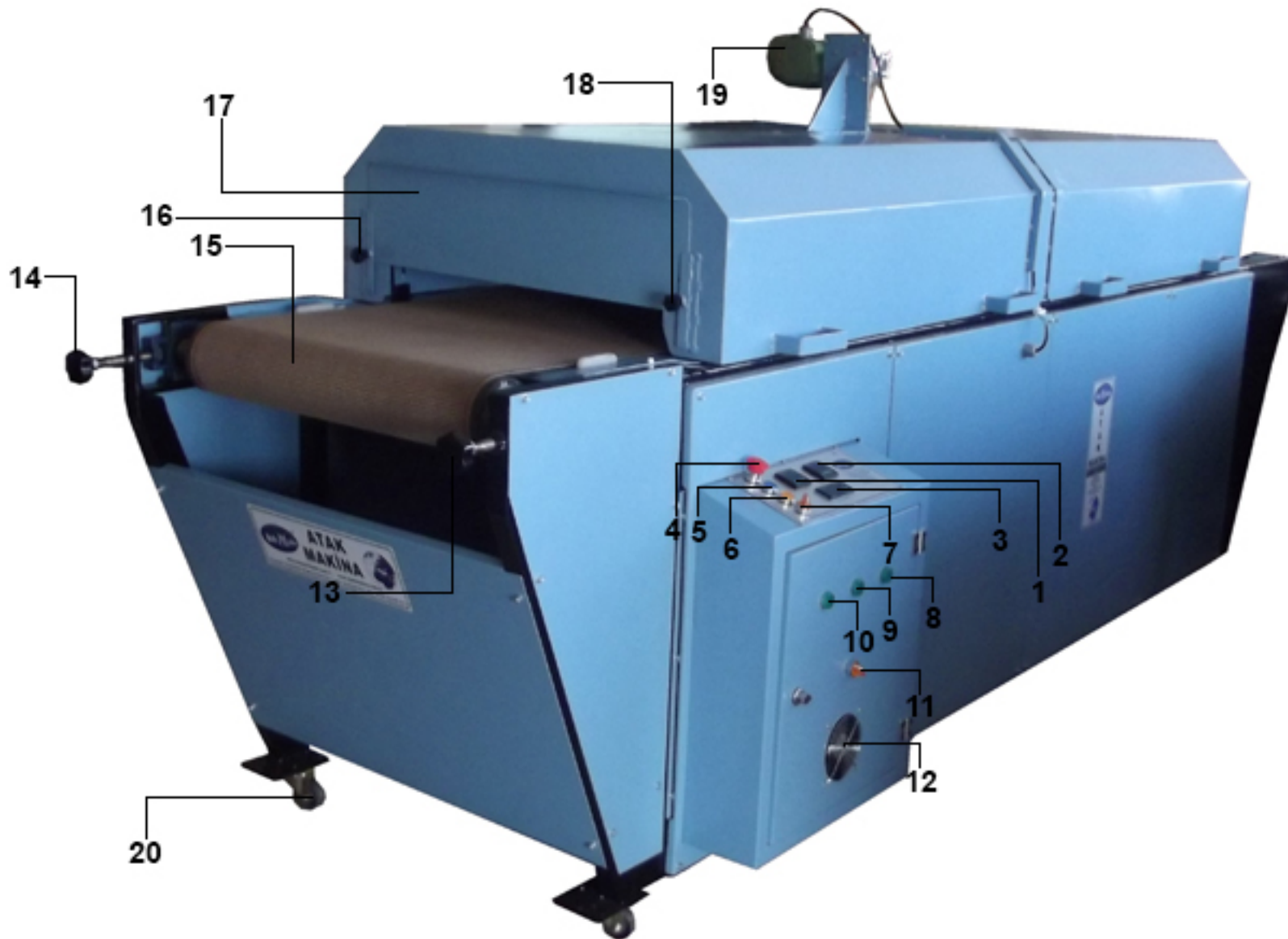

CARACTÉRISTIQUES GÉNÉRALES ET DEFINITIONS

- | | |
|---------------------------------------|---|
| 1 - Gauche Thermostat | 11 - Interrupteur principal |
| 2 - Droit Thermostat | 12 - Panneau de ventilateur de refroidissement |
| 3 - Contrôle numérique de la vitesse | 13 - Réglage de la courroie et de contrôle de la bakélite tension |
| 4 - Bouton d'arrêt d'urgence | 14 - Réglage de la courroie et de contrôle de la tension phénolique |
| 5 - Sta5 - Bouton de démarrage Button | 15 - Teflon Mesh Conveyor Belt |
| 6 - Bouton d'arrêt | 16 - Tunnel de bakélite couverture Réglage de la hauteur |
| 7 - Bouton Fan | 17 - Tunnel de couverture |
| 8 - Indicateur de phase de la lampe | 18 - Tunnel de bakélite couverture Réglage de la hauteur |
| 9 - Indicateur de phase de la lampe | 19 - Fan de circulation d'air |
| 10 - Indicateur de phase de la lampe | 20 - Déplacement bakélite pied |

PROPRIETES MECANIQUES

RÉGLAGE DE LA TEMPÉRATURE 1:	0 - 260 C	POIDS:	560 kg
COMMANDE DE VITESSE:	Dijital	TENSION:	380 V
RESISTANCE POWER:	18000 W	AMP :	30 A
RÉGLAGE DE LA TEMPÉRATURE 2:	0 - 260 C	POWER:	18000 W
CAPACITÉ:	1000 - 10000	TAILLE:	165 cm
LARGEUR:	90 cm	LONGUEUR:	455 cm

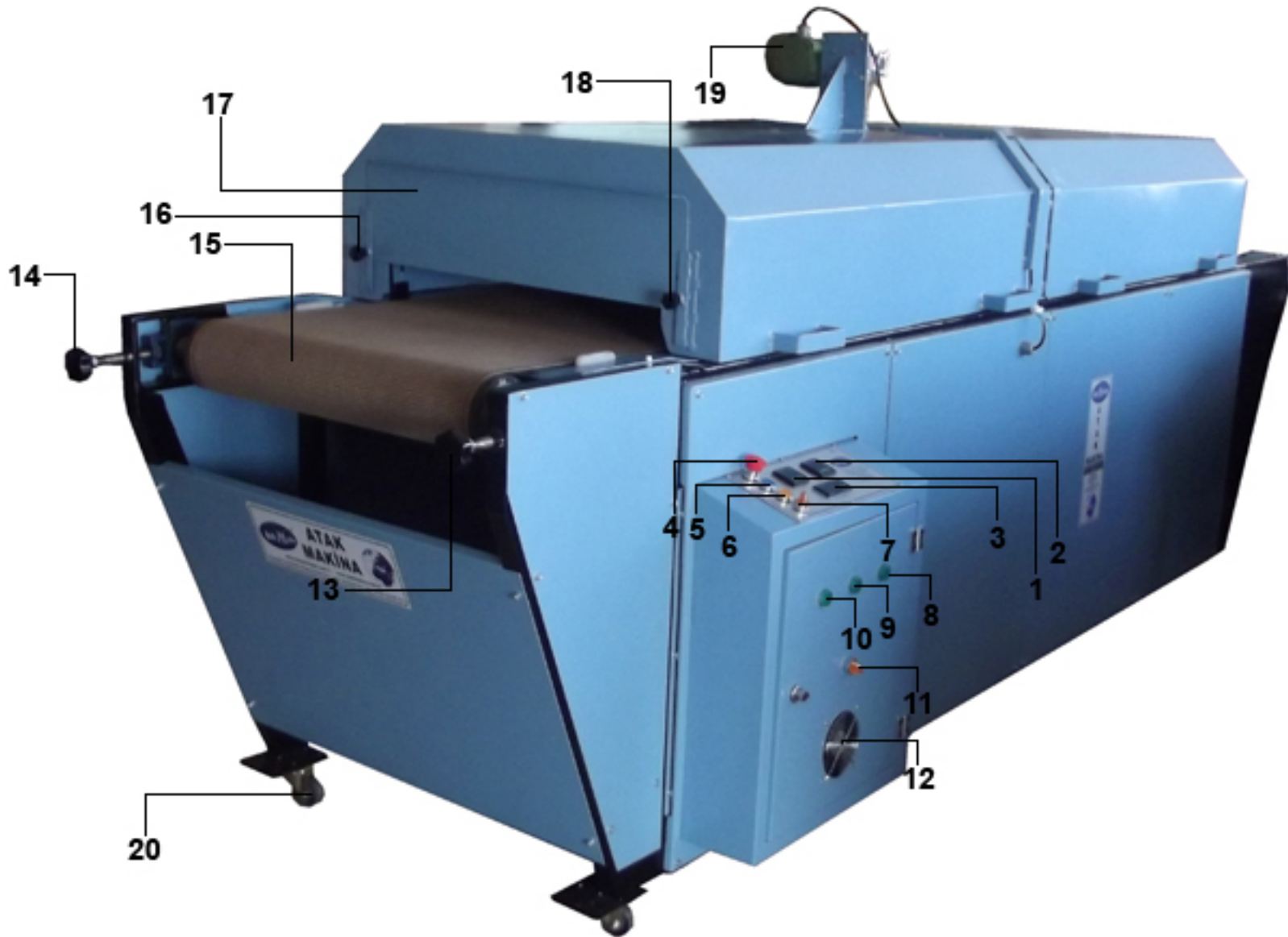

MODE D'EMPLOI

- 1 - Allumez l'interrupteur principal. (11)
- 2 - Réglez la température du thermostat. (1 - 2)
- 3 - Régler la vitesse du potentiomètre numérique. (3)
- 4 - Bouton de démarrage et tourner sur votre machine. (5)
- 5 - machine Après l'arrivée à la température souhaitée de ruban de téflon (15) peut commencer le processus de déshumidifier.
- 6 - tendeur de ceinture et d'équilibrer la structure par la mise poignées en bakélite. (13 à 14)
- 7 - Tunnel hauteur d'entrée régler avec le couvercle du tunnel. (16 - 17 - 18)
- 8 - dans le tunnel fonctionner le ventilateur pour la circulation de l'air (7).
- 9 - Utilisez le bouton d'arrêt d'urgence dans une situation inattendue (4).

ENTRETIEN

- 1 - hebdomadaire Périodiquement, les parties mobiles de la machine à nettoyer en gardant une alimentation en air,
- 2 - vis de la machine et des boulons dans les pièces mobiles pour vérifier contre la possibilité de relâchement,
- 3 - Dans une situation inattendue, s'il vous plaît contacter le service technique.



CARACTÉRISTIQUES GÉNÉRALES ET DEFINITIONS

- | | |
|---|---------------------------|
| 1 - Interrupteur principal | 5 - pédale de vide |
| 2 - Haute Tableau des éléments | 6 - Montage pied réglable |
| 3 - Résistance Activer - Désactiver la lampe d'alerte | 7 - Fer réservoir |
| 4-380 V / 220 V prise | 8 - Bac supérieur |

PROPRIETES MECANIQUES

RESISTANCE POWER:	3 KW	POIDS:	60 kg
MOTEUR:	0,37 KW	TENSION:	380 V - 220 V
CAPACITÉ:	1000 / 8000	AMP :	5 - 14 A
LARGEUR:	80 cm	POWER:	0,37 KW
		TAILLE:	95 cm
		LONGUEUR:	140 cm



MODE D'EMPLOI

- 1 - Débranchez votre appareil 380 V / 220 V prise appropriée. (4)
- 2 - Mettez l'interrupteur principal. (1)
- 3 - Vérifiez que Rezistor ceux qui sont engagés. (3)
- 4 - Mettre la table de réglage de la température du thermostat. (2)
- 5 - Appuyez sur la pédale pour le vide. (5)
- 6 - Montage des pieds réglables. (6)

ENTRETIEN

- 1 - Après avoir été déformé, remplacez la nappe supérieure. (8)
- 2 - Dans une situation inattendue, s'il vous plaît contacter le service technique.
- 3 - Nettoyez le moteur du ventilateur hélice mensuel.
- 4 - Remplacer l'éponge hebdomadaire tableau périodique. Utilisez l'autre côté, si vous utilisez des joints sur une base hebdomadaire.

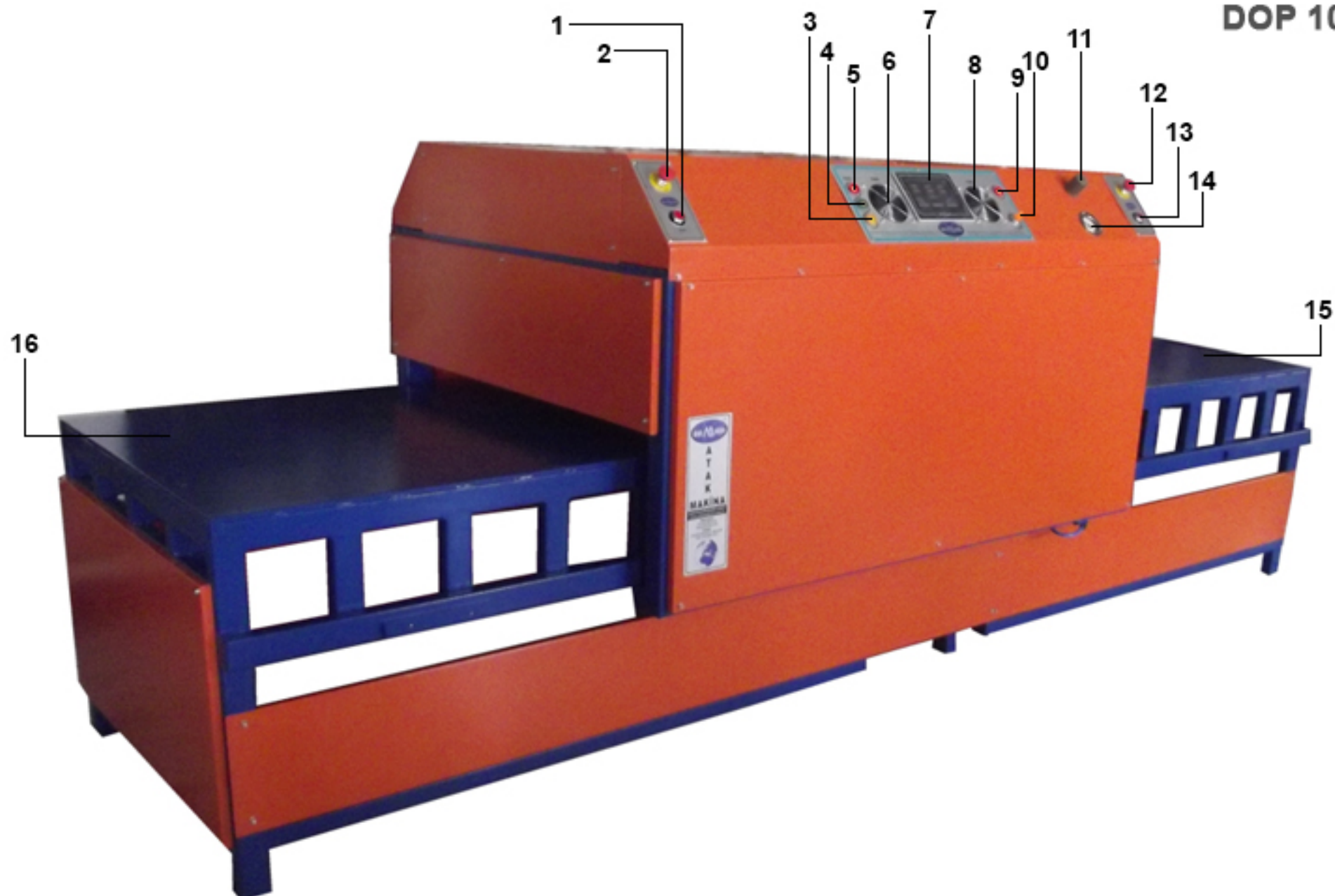

CARACTÉRISTIQUES GÉNÉRALES ET DEFINITIONS

- | | |
|---|---|
| 1 - Bouton gauche Tableau Appel | 11 - Régulateur Configuration de l'impression |
| 2 - Bouton d'arrêt d'urgence | 12 - Bouton d'arrêt d'urgence |
| 3 - Indicateur de phase de la lampe | 13 - Bouton droit Tableau Appel |
| 4 - Indicateur de phase de la lampe | 14 - manomètre Heure |
| 5 - Indicateur de phase de la lampe | 15 - Plaque Droite Impression |
| 6 - Groupe Ventilateur | 16 - Plaque Gauche Impression |
| 7 - Unité de commande principale (contrôle Pnc) | |
| 8 - Groupe Ventilateur | |
| 9 - Interrupteur principal Attention lampe | |
| 10 - Interrupteur principal | |

PROPRIETES MECANIQUES

PRESSION:	0-8 Bar	POIDS:	850 kg
PÉRIODE D'ATTENTE:	0-60 dk	TENSION:	380 V
RESISTANCE POWER:	17000 KW	AMP :	30 A
AJUSTEMENT DE TEMPÉRATURE:	90 cm	POWER :	17000 KW
CAPACITÉ:	1000 - 6000	TAILLE: :	155 cm
LARGEUR:	140 cm	LONGUEUR:	225 cm

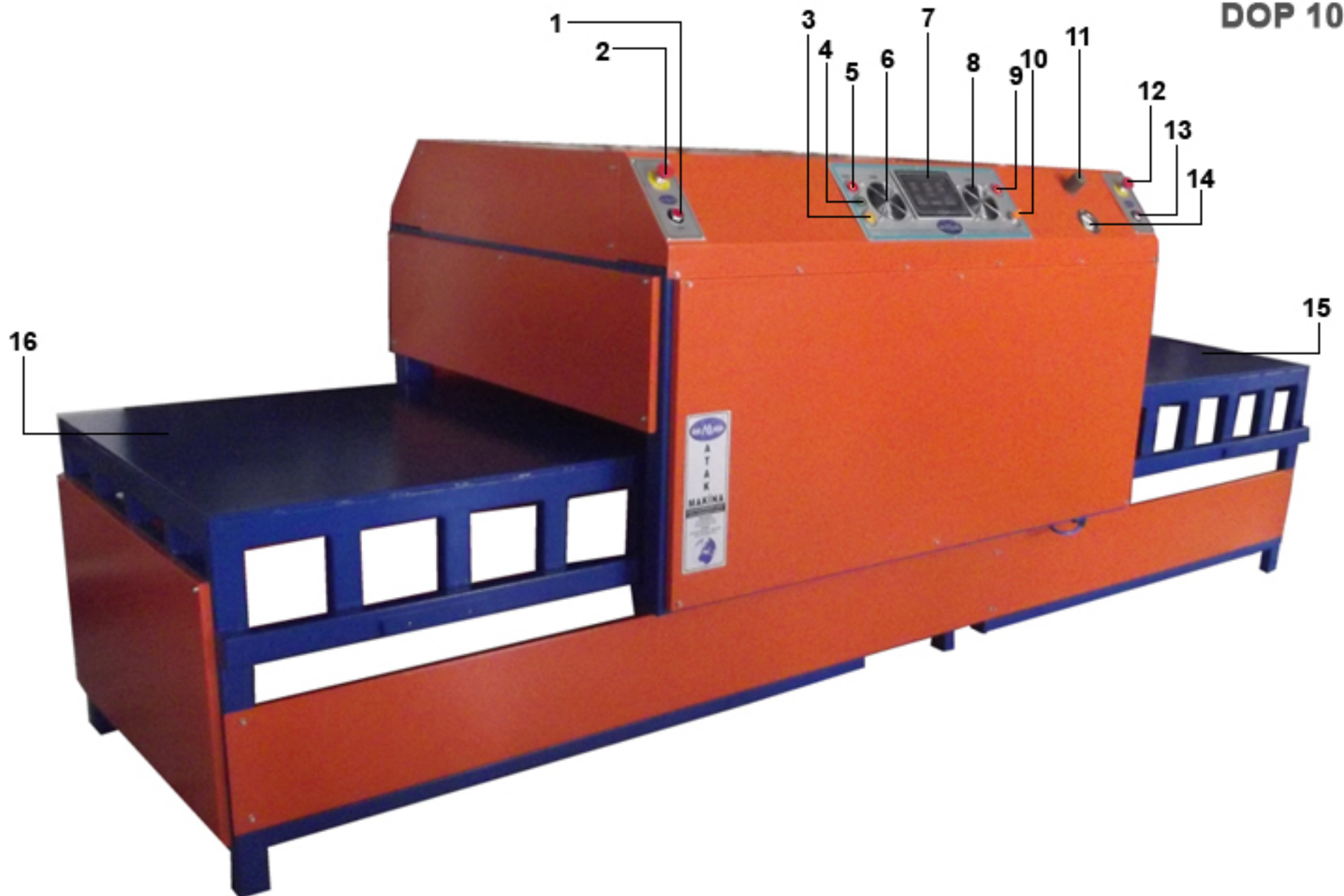

MODE D'EMPLOI

- 1 - Allumez l'interrupteur principal. (10)
- 2 - Réglez la mise panneau Pnc température. (7)
- 3 - de temps pour mettre le panneau Pnc. (7)
- 4 - Définissez les paramètres d'impression à partir de l'organisme de réglementation. (11)
- 5 - machine Après l'arrivée à la température désirée peut commencer à travailler. (1-13)
- 6 - Utilisez le bouton d'arrêt d'urgence dans une situation inattendue. (2-12)

ENTRETIEN

- 1 - hebdomadaire Périodiquement, les parties mobiles de la machine à nettoyer en gardant une alimentation en air,
- 2 - vis de la machine et des boulons dans les pièces mobiles pour vérifier contre la possibilité de relâchement,
- 3 - Dans une situation inattendue, s'il vous plaît contacter le service technique.

Table Top Convoyeur Printing Press (MBP 0500)

MBP 0500

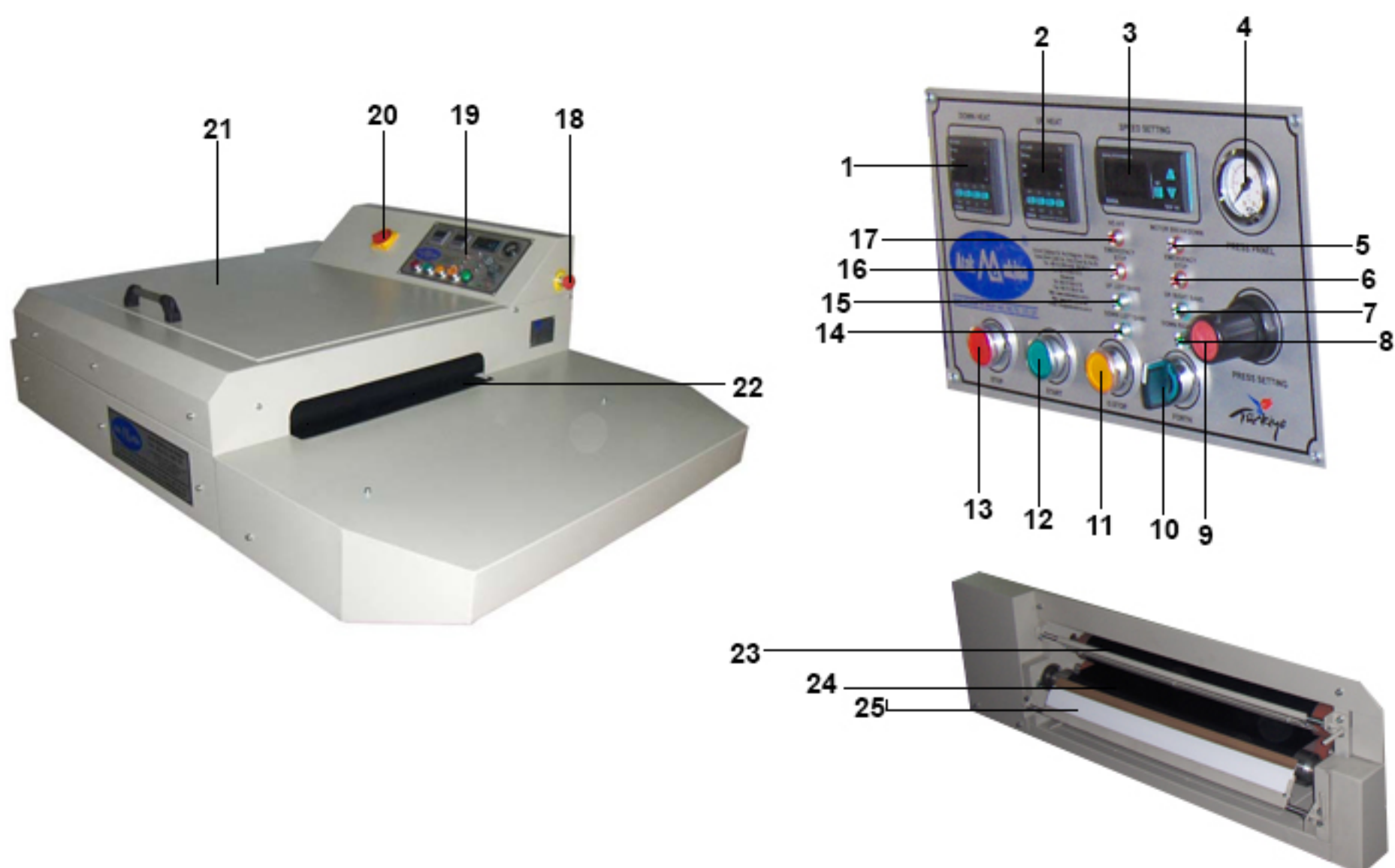

CARACTÉRISTIQUES GÉNÉRALES ET DEFINITIONS

- | | |
|--|---|
| 1 - Abaissez la commande de température (thermostat) | 16 - Cassette gauche Témoin d'anomalie |
| 2 - Haut Contrôle de la température (thermostat) | 17 - Air Témoin d'anomalie |
| 3 - Contrôle numérique de la vitesse | 18 - Arrêt d'urgence |
| 4 - Manomètres | 19 - Panneau de configuration principal |
| 5 - Temo Moteur d'anomalies | 20 - Interrupteur principal |
| 6 - Ceinture droite Témoin d'anomalie | 21 - Couvercle s'ouvre et se ferme |
| 7 - En haut à droite Pistons demi Band | 22 - Ruban téflon antistatique |
| 8 - Sous-bande Piston moitié droite | 23 - Top Ravageurs |
| 9 - Régulateur | 24 - Ruban de téflon antistatique |
| 10 - Suivant - Retour Bouton | 25 - Ravageurs |
| 11 - Fan Start Button | |
| 12 - Bouton de démarrage | |
| 13 - Bouton d'arrêt | |
| 14 - Sous-bande Gauche Pistons à mi-temps | |
| 15 - la bande a quitté la moitié de piston | |

PROPRIETES MECANIQUES

PRESSION:	0 - 6 Bar	POIDS:	250 kg
COMMANDE DE VITESSE:	Dijital	TENSION:	380 V
RESISTANCE POWER:	7000 W	AMP :	12 A
AJUSTEMENT DE TEMPÉRATURE:	0 - 260 C	POWER :	7000 W
CAPACITÉ:	2000 - 10000	TAILLE:	140 cm
LARGEUR:	115 cm	LONGUEUR:	165 cm

Table Top Convoyeur Printing Press (MBP 0500)

MBP 0500

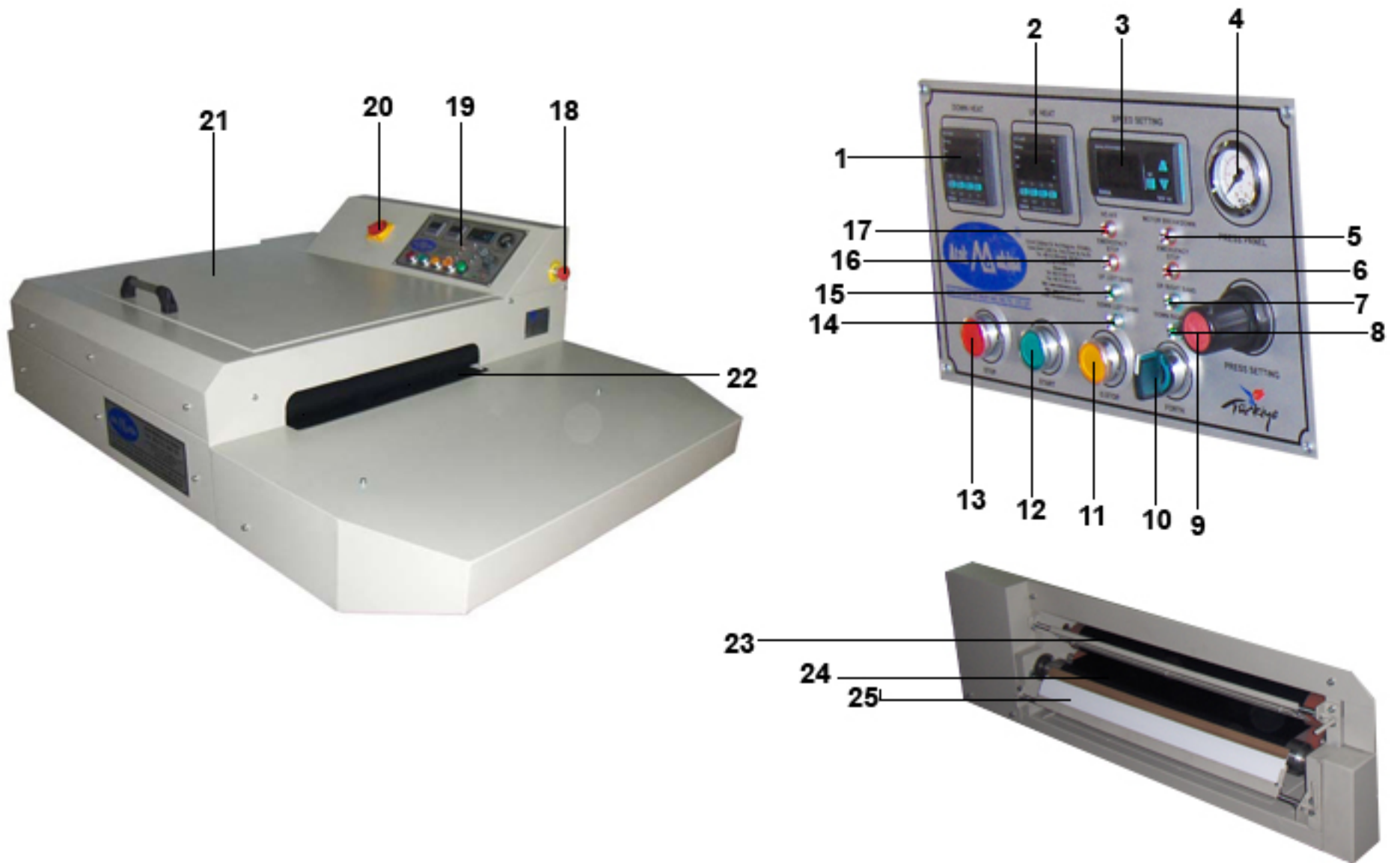

MODE D'EMPLOI

- 1 - Allumez l'interrupteur principal. (20)
- 2 - Abaissez les réglages de température de votre structure. (1 - 2)
- 3 - Appuyez sur le bouton de démarrage pour lancer la machine. (13)
- 4 - S'il vous plaît imprimer les paramètres du régulateur. (9) Vérifiez la jauge de pression. (4)
- 5 - Attendez jusqu'à ce que la température désirée est atteinte. Adaptez votre vitesse (3)
- 7 - S'il vous plaît imprimer les paramètres du régulateur. (9) Vérifiez la jauge de pression. (4)
- 8 - Utilisez le bouton Précédent pour revenir en arrière. (10)
- 9 - utilisation d'urgence sur le bouton d'arrêt d'urgence est situé sur la machine. (18)

ENTRETIEN

- 1 - hebdomadaire régulièrement mettre de l'huile de vidange et de conditionneur d'eau.
- 2 - bande de nettoyage hebdomadaire régulier (22) Ne pas pulvériser de nettoyage ou de poudre à recurer avec une structure.
- 3 - Ouvrez le capot supérieur de la machine comme un nettoyage de routine mensuelle régulière de l'air Effectuez. (21)
- 4 - En cas de problème inattendu est rencontré, s'il vous plaît communiquer avec un organisme de service autorisé.

Chaudière à vapeur du système central (BKZ 9060)



CARACTÉRISTIQUES GÉNÉRALES ET DEFINITIONS

- | | |
|---|--------------------------------|
| 1 - Interrupteur principal | 11 - Eau robinet de vidange |
| 2 - Interrupteur principal Attention lampe | 12 - Déplacement bakélite pied |
| 3 - Résistance Activer - Désactiver la lampe d'alerte | 13 - vapeur Valve de sortie |
| 4 - Pompe Attention lampe | |
| 5 - Chaudière Résistant commutateur | |
| 6 - Chaudière Résistant commutateur | |
| 7 - Gagnez commutateur résistant | |
| 8 - Chaudière Résistant commutateur | |
| 9 - Gagnez commutateur résistant | |
| 10 - Chaudière Résistant commutateur | |

PROPRIETES MECANIQUES

RESISTANCE POWER:	60 KW	POIDS:	100 kg
MOTEUR:	0,37 KW	TENSION:	380 V
CAPACITÉ:	80 kg / 1 Saat	AMP :	90 A
LARGEUR:	70 cm	POWER :	0,37 KW
		TAILLE:	95 cm
		LONGUEUR:	75 cm

SYSTÈME CENTRAL CHAUDIERE (BKZ 9060)



MODE D'EMPLOI

- 1-380 V de brancher votre appareil sur une prise.
- 2 - Mettez l'interrupteur principal. (1)
- 3 - Vérifiez que Resistor ceux qui sont engagés. (3)
- 4 - Vérifier que la pompe à eau est activé. (4)
- 5 - Tournez gagne aéroport Resistor. (5 - 6 - 7 - 8 - 9 - 10)
- 6 - Hauteur pour le contrôle de la pression de vapeur. (14)
- 7 - Pour the wat7 - Verser l'eau dans la chaudière vers le réservoir.er in the boiler to the reservoir.
- 8 - En arrivant au système souhaité de vapeur de pression de niveau pour ouvrir la vanne de vidange. (13)

ENTRETIEN

- 1 - hebdomadaire Périodiquement, remporte la soupape 1 bar de surpression ouverte après la mise à niveau réservoir d'eau propre. (11)
- 2 - Dans une situation inattendue, s'il vous plaît contacter le service technique.

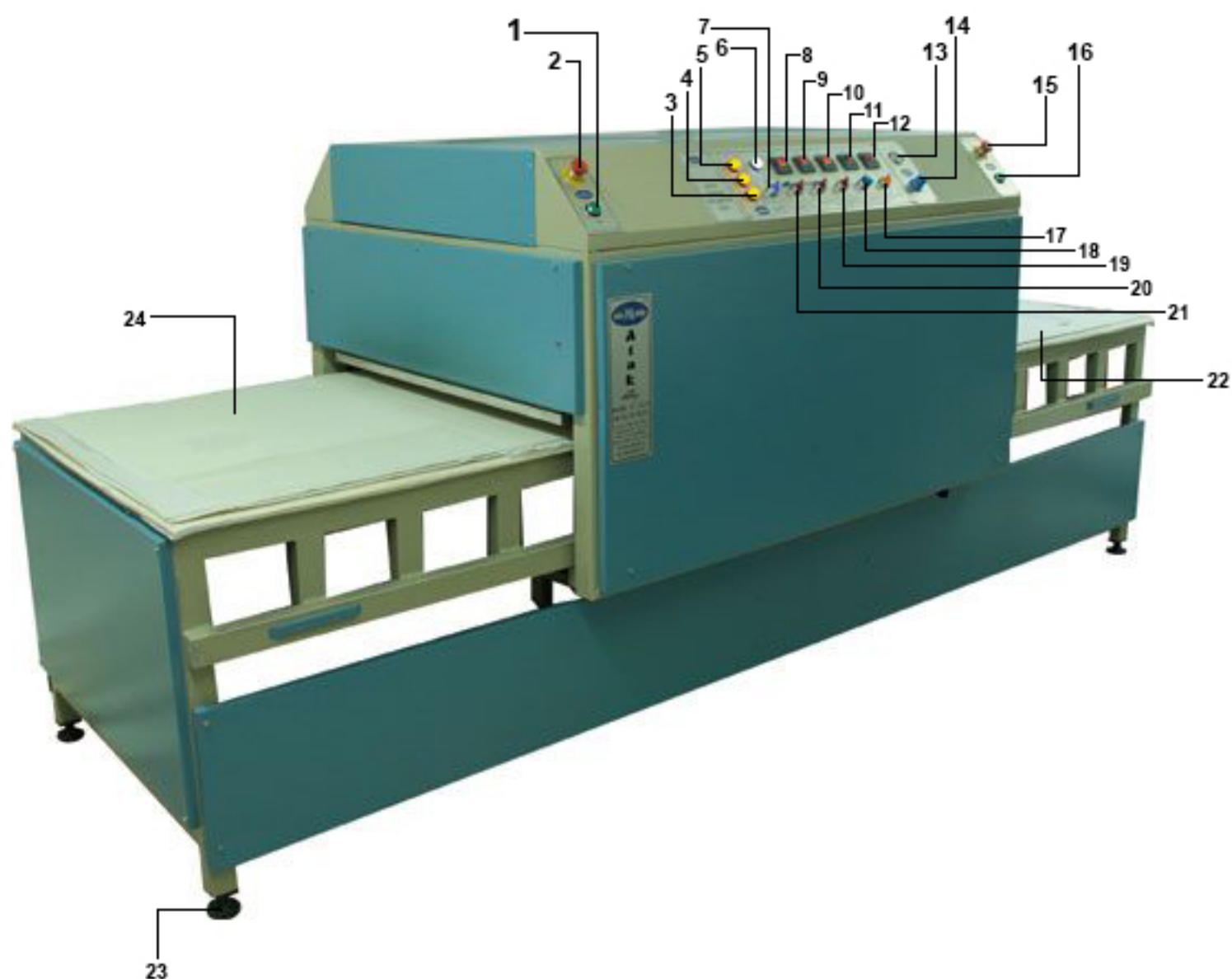

CARACTÉRISTIQUES GÉNÉRALES ET DEFINITIONS

- | | |
|--|--|
| 1 - Table de gauche piles boutons | 13 - manomètre manomètre |
| 2 - Arrêter Acil Butonu | 14 - Paramètres d'impression Régulateur |
| 3 - Indicateur de phase de la lampe | 15 - Bouton d'arrêt d'urgence |
| 4 - Indicateur de phase de la lampe | 16 - Table de droite piles boutons |
| 5 - Indicateur de phase de la lampe | 17 - Contre Start Button |
| 6 - Interrupteur principal Attention lampe | 18 - appuyant sur l'interrupteur de commande |
| 7 - Interrupteur principal | 19 - Droit de contrôle de la température |
| 8 - Gauche Thermostat | 20 - Contrôle température moyenne |
| 9 - centrale Thermostat | 21 - Gauche Contrôle de la température |
| 10 - centrale Thermostat | 22 - Plaque Droite Impression |
| 11 - Temps d'impression relais | 23 - Montage de jambe équilibre |
| 12 - Contrôle contre | 24 - Plaque Gauche Impression |

PROPRIETES MECANIKES

PRESSION:	0-8 Bar	POIDS:	850 kg
PÉRIODE D'ATTENTE:	0-60 dk	TENSION:	380 V
RESISTANCE POWER:	17000 KW	AMP :	30 A
AJUSTEMENT DE TEMPÉRATURE:	90 cm	POWER:	17000 KW
CAPACITÉ:	1000 - 6000	TAILLE:	155 cm
LARGEUR:	140 cm	LONGUEUR:	225 cm

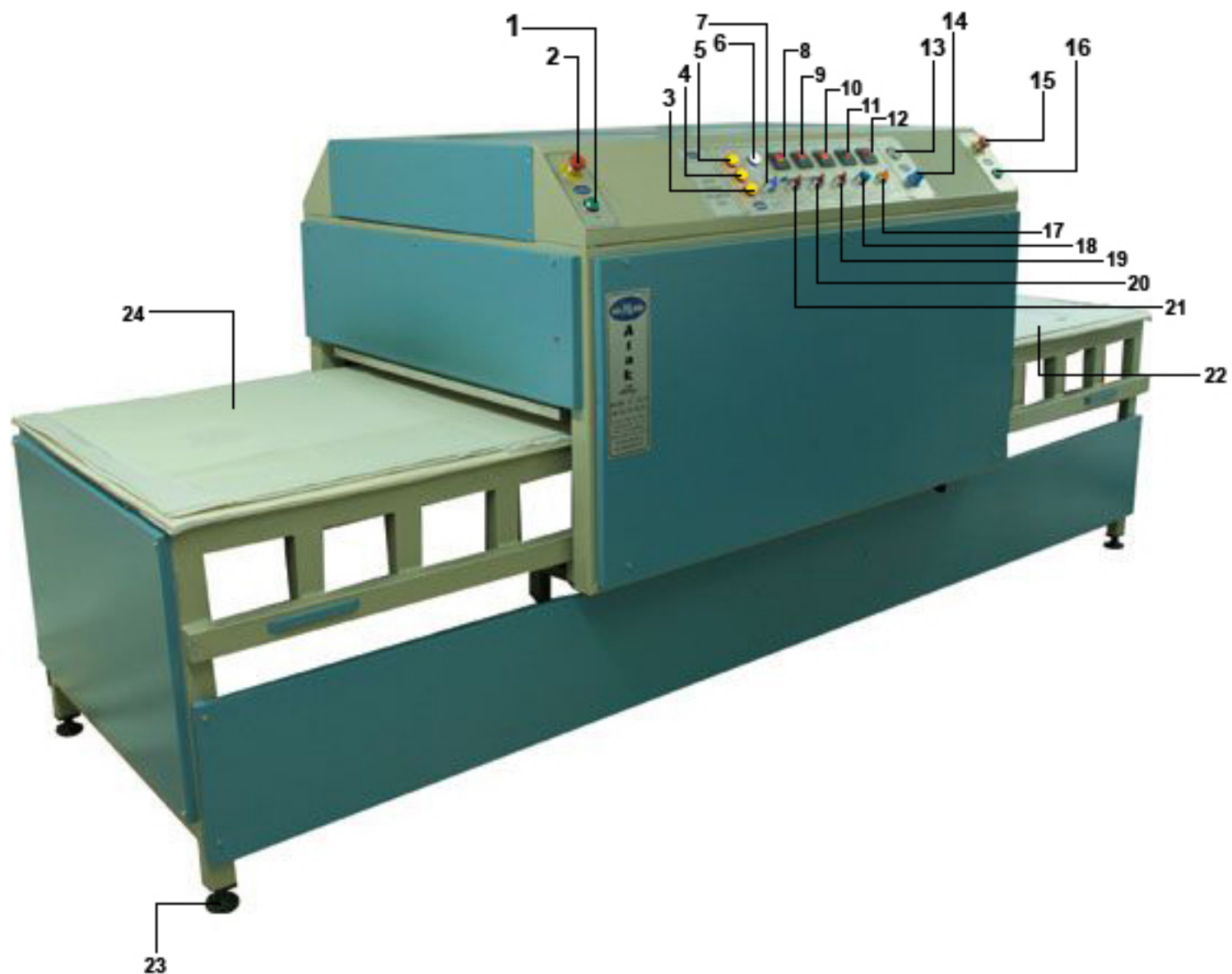

MODE D'EMPLOI

- 1 - Allumez l'interrupteur principal. (7)
- 2 - Droit - moyen - gauche le réglage de la température du thermostat de votre bâtiment. (8 - 9 - 10)
- 3 - Régler Heure d'impression dans la minuterie. (11)
- 4 - Définissez les paramètres d'impression à partir de l'organisme de réglementation. (14)
- 5 - machine Après l'arrivée à la température désirée peut commencer à travailler. (1 - 16)
- 6 - Tournez le commutateur à la compression. (18)
- 7 - Pour réinitialiser la minuterie et allumer l'interrupteur pour ouvrir. (17)
- 8 - Utilisez le bouton d'arrêt d'urgence à une situation inattendue. (2-12)

ENTRETIEN

- 1 - hebdomadaire Périodiquement, les parties mobiles de la machine à nettoyer en gardant une alimentation en air,
- 2 - vis de la machine et des boulons dans les pièces mobiles pour vérifier contre la possibilité de relâchement,
- 3 - Dans une situation inattendue, s'il vous plaît contacter le service technique.

Chapeaux mécaniques presses d'imprimerie (SBP 15 * 13)

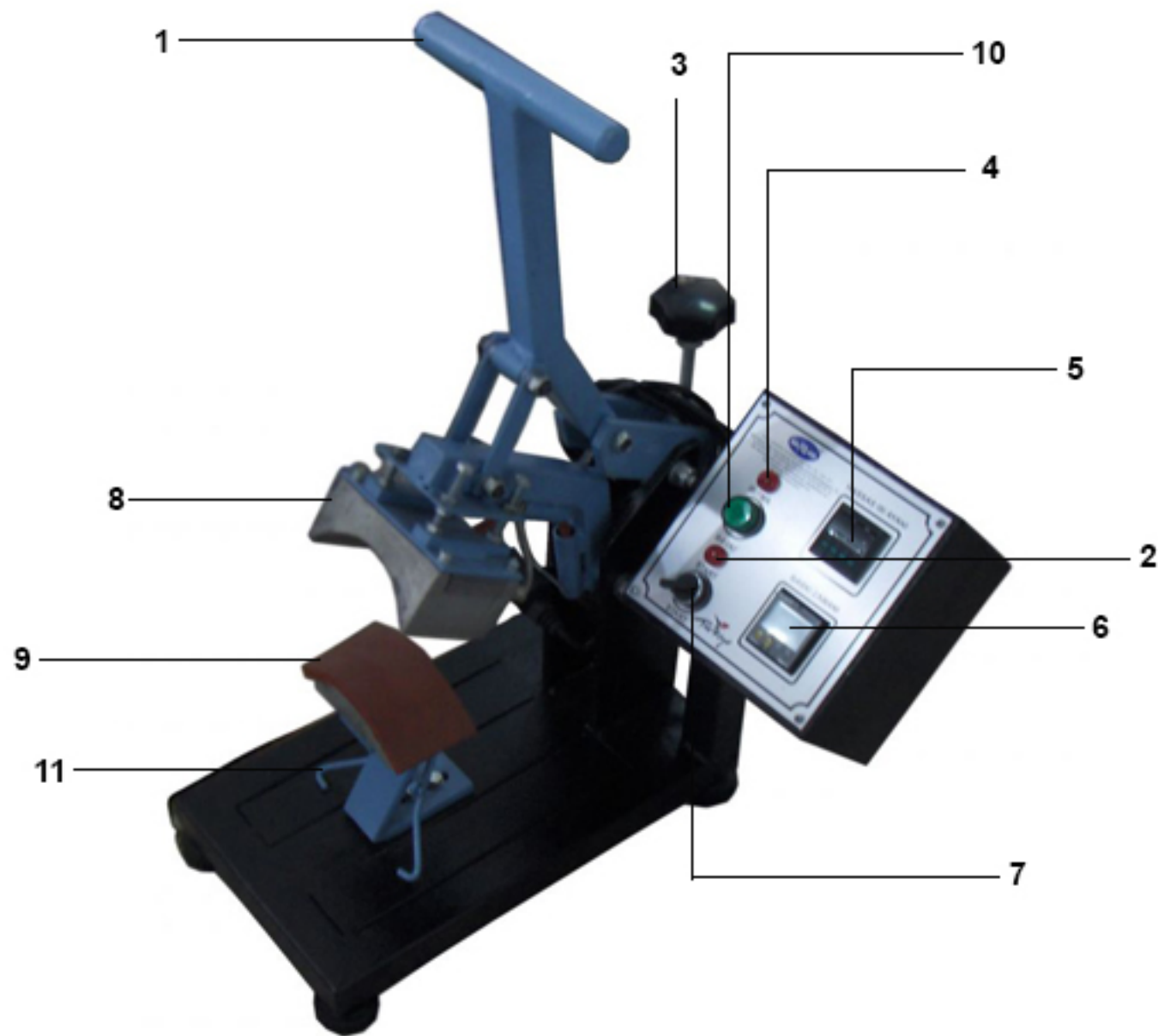

CARACTÉRISTIQUES GÉNÉRALES ET DEFINITIONS

1 - Imprimer Poignée	6 - Relais de temps (numérique - analogique)
2 - Lancer témoin d'avertissement	7 - Lancer commutateur
3 - Imprimer la poignée de réglage de l'intensité	8 - moule supérieur
4 - Résistance Warning Lamp	9 - Silicon étage
5 - Thermostat (numérique - analogique)	10 - Longueur Témoin
	11 - Tension Appareil

PROPRIETES MECANIKES

PRESSION:	Manuel	POIDS:	25 kg
PÉRIODE D'ATTENTE:	0 - 60 dk	TENSION:	220 V
RESISTANCE POWER:	350 W	AMP:	2 A
AJUSTEMENT DE TEMPÉRATURE:	- 260 C	POWER:	350 W
CAPACITÉ:	1000 - 2000	TAILLE:	60 cm
LONGUEUR:	40 cm	LARGEUR:	60 cm

Chapeaux mécaniques presses d'imprimerie (SBP 15 * 13)

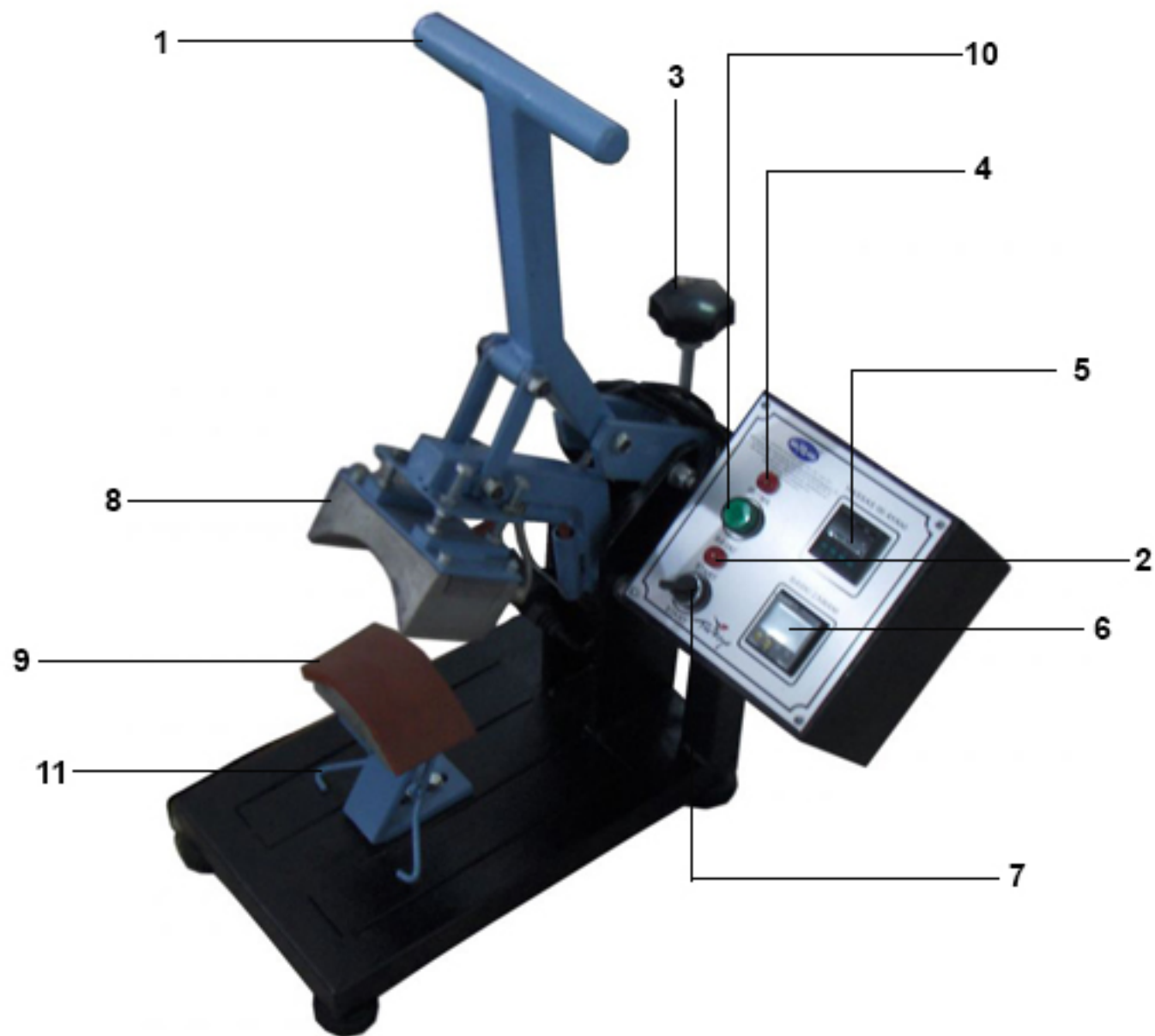

MODE D'EMPLOI

- 1 - Insérez votre machine et lancez la prise 220 V prise interrupteur (7) Ouvrir.
- 2 - Réglez la température du thermostat. (5)
- 3 - Imprimer de temps réglage de la minuterie (6) ensemble.
- 4 - Les paramètres d'impression en tournant le levier de gravité (3) ensemble.
- 5 - Après le chapeau dans le levier de pression de plateau (1) S'il vous plaît télécharger descendre jusqu'à ce qu'il se verrouille.
- 6 - pour obtenir le voyant de température souhaitée lorsque la résistance (4) se met à clignoter.
- 7 - Identifier expiré lorsque l'impression est terminée montrant la lampe d'avertissement (10) donnera signal lumineux et sonore.
- 8 - Presses placé pour se pavaner à étirer le chapeau (11) S'il vous plaît utiliser.

ENTRETIEN

- 1 - hebdomadaire Périodiquement, les parties mobiles de la machine à nettoyer en gardant une alimentation en air,
- 2 - vis de la machine et des boulons dans les pièces mobiles pour vérifier contre la possibilité de relâchement,
- 3 - Dans le processus d'impression utilisés pour modifier la casse de feutre ou usure de silicone étages.

Tête rotative de presse à imprimer (DBP 20 * 20)

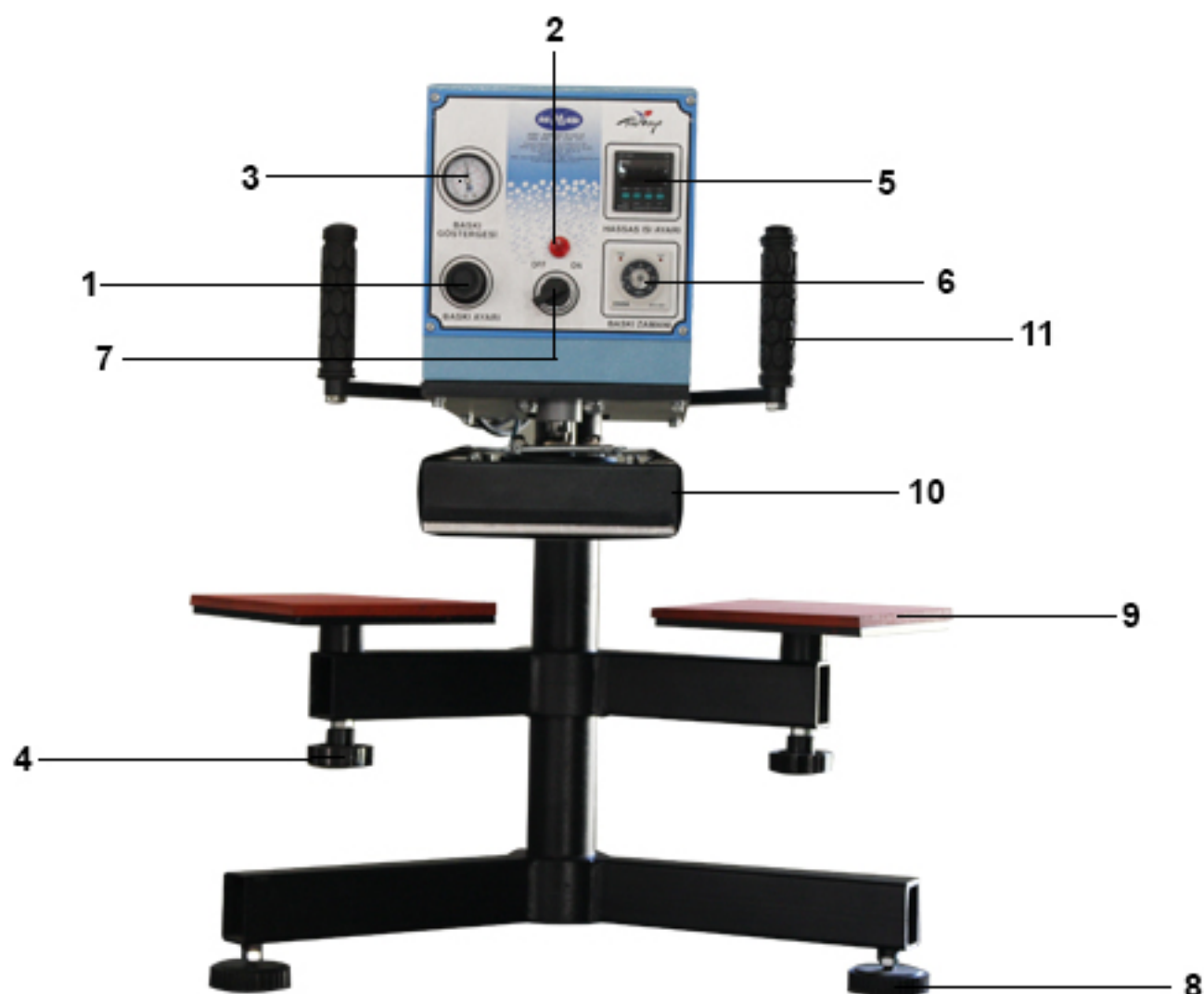

CARACTÉRISTIQUES GÉNÉRALES ET DEFINITIONS

1 - Régulateur	6 - Relais de temps (numérique - analogique)
2 - Lancer témoin d'avertissement	7 - Lancer commutateur
3 - manomètres	8 - Pied de montage
4 - Basse Table levier de réglage	9 - Silicon étage
5 - Thermostat (numérique - analogique)	10 - Top Mold
	11 - Poignée Droite Gauche

PROPRIETES MECANQUES

PRESSION:	0-6 Bar	POIDS:	65 kg
PÉRIODE D'ATTENTE:	0 - 60 dk	TENSION:	220 V
RESISTANCE POWER:	1000 W	AMP :	4,5 A
AJUSTEMENT DE TEMPÉRATURE:	0 - 260 C	POWER:	1000 W
CAPACITÉ:	2000 - 3000	TAILLE:	70 cm
LARGEUR:	70 cm	LONGUEUR:	80 cm

Tête rotative de presse à imprimer (DBP 20 20)

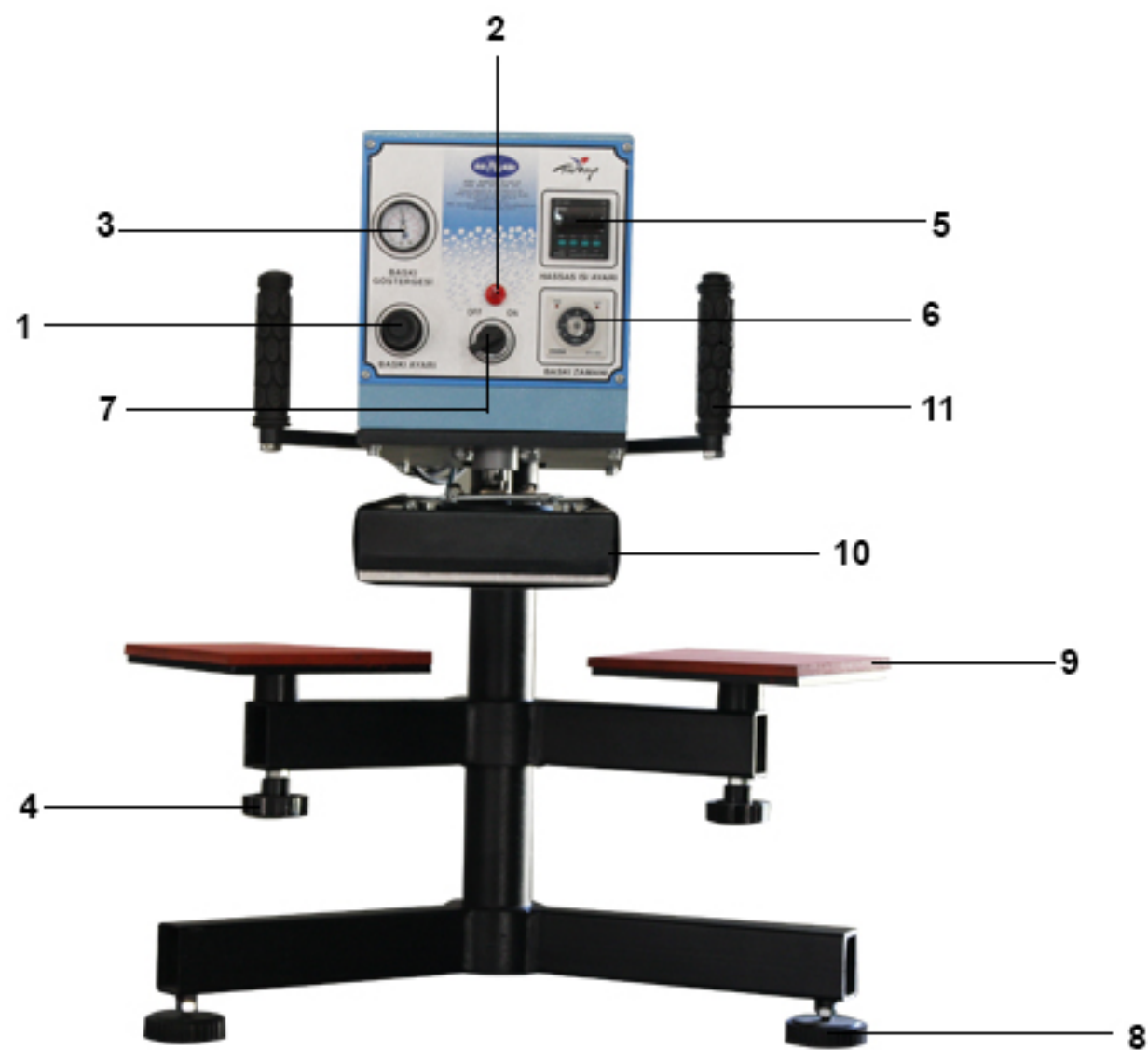

MODE D'EMPLOI

- 1-220V branch prises pour votre électriques et vos bijoux machine running interrupteur l'(7) is Ouvre.
- 2 - Réglez la température du thermostat. (5)
- 3 - Imprimer de temps réglage de la minuterie (6) ensemble.
- 4 - Réglage du régulateur de pression (1) définir.
- 5 - Print-après les produits dans la tête plateau de çekniz dans cette direction (11).
- 6 - Le système fonctionne automatiquement. Après que la tête d'impression (10) sera en place.

ENTRETIEN

- 1 - Hebdomadaire Périodiquement, les parties mobiles de la machine à nettoyer en gardant une alimentation en air,
- 2 - Vis de la machine et des boulons dans les pièces mobiles pour vérifier contre la possibilité de relâchement,
- 3 - Dans le processus d'impression utilisés pour modifier la casse de feutre ou usure de silicone étages.
- 4 - Dans une situation inattendue, s'il vous plaît contacter le service technique.

Transporteuses presses typographiques (BP 1000)

BP 1000

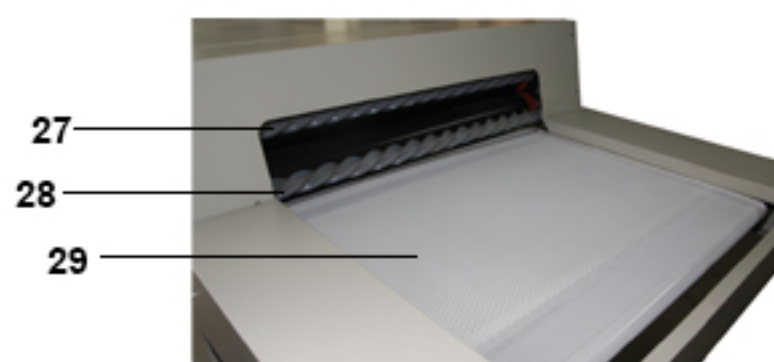
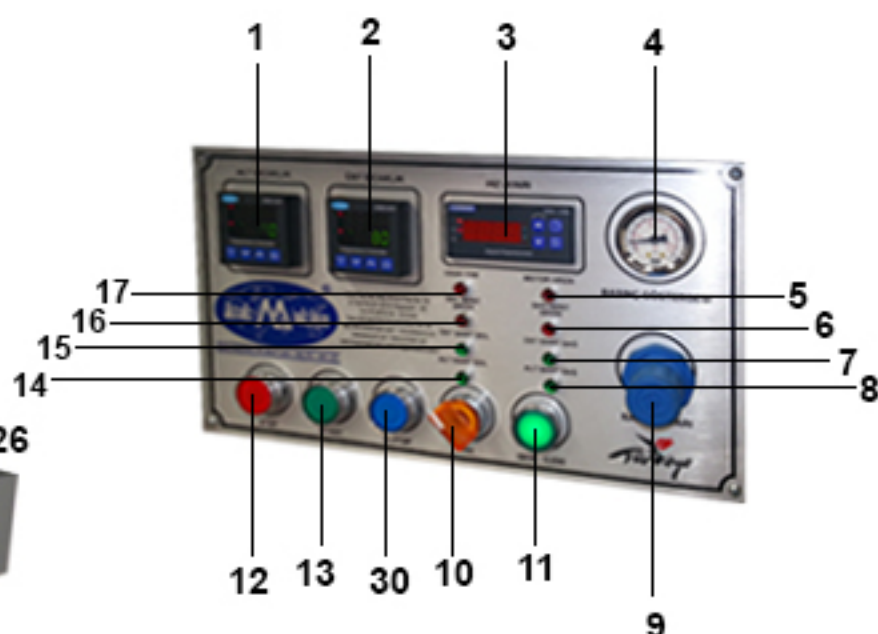
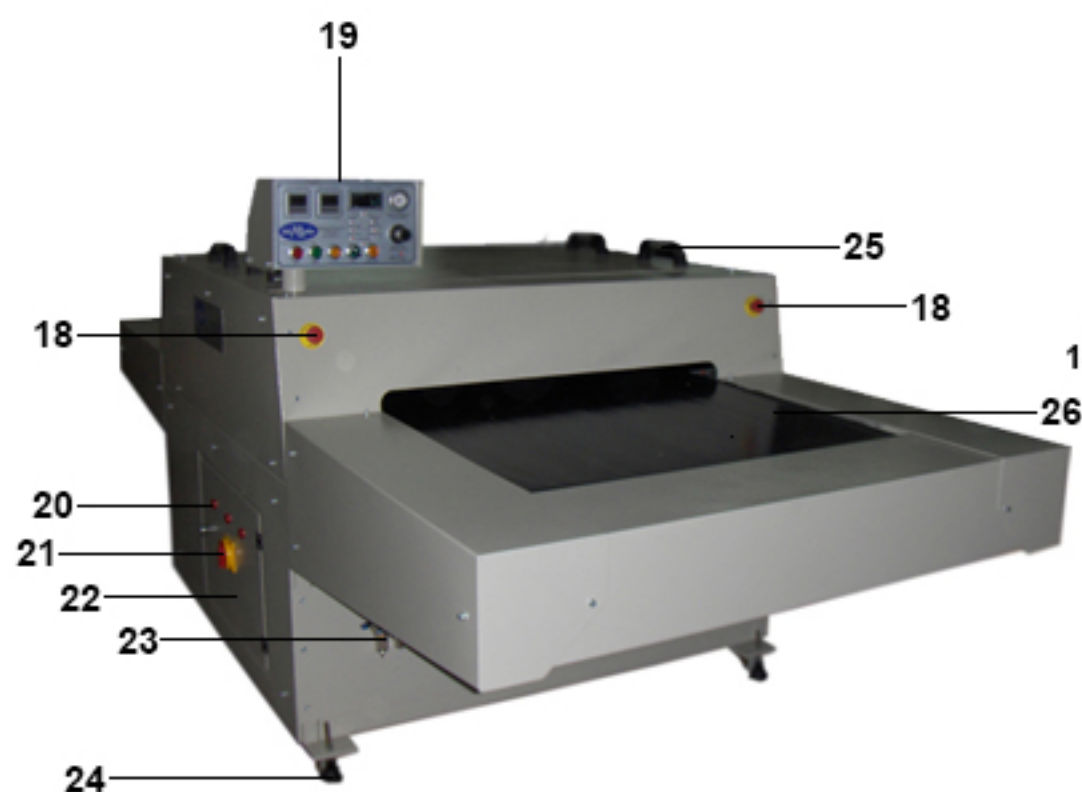

CARACTÉRISTIQUES GÉNÉRALES ET DEFINITIONS

- | | |
|--|---|
| 1 - Abaissez la commande de température (thermostat) | 16 - Cassette gauche Témoin d'anomalie |
| 2 - Haut Contrôle de la température (thermostat) | 17 - Air Témoin d'anomalie |
| 3 - Contrôle numérique de la vitesse | 18 - Arrêt d'urgence |
| 4 - Jauges de pression (heure Indicateur Air) | 19 - Panneau de configuration principal |
| 5 - Témoin d'anomalie moteur | 20 - Indicateur de phase de la lampe |
| 6 - Ceinture droite Témoin d'anomalie | 21 - Interrupteur principal |
| 7 - En haut à droite Pistons demi Band | 22 - Electricity Board |
| 8 - Sous-bande Piston moitié droite | 23 - Conditioner |
| 9 - Régulateur (Imprimer Set) | 24 - Supports de montage Solde |
| 10 - Suivant - Retour Bouton | 25 - Haut s'ouvre et se ferme |
| 11 - Fan Start Button | 26 - ruban téflon (Bas) |
| 12 - Bouton de démarrage | 27 - ruban téflon (Top) |
| 13 - Bouton d'arrêt | 28 - Scraper silicone |
| 14 - Sous-bande Gauche Pistons à mi-temps | 29 - Filets de refroidissement |
| 15 - Le groupe quitte la moitié de piston | 30 - Arrêt automatique |

DEFINITIONS

PRESSION:	0 - 6 Bar	POIDS:	800 kg
COMMANDE DE VITESSE:	Dijital	TENSION:	380 V
RESISTANCE POWER:	19 000 W	AMP :	30 A
AJUSTEMENT DE TEMPÉRATURE:	0 - 260 C	POWER:	19 000 W
CAPACITÉ: :	2000 - 10000	TAILLE:	144 cm
LARGEUR:	145 cm	LONGUEUR:	3,30 m

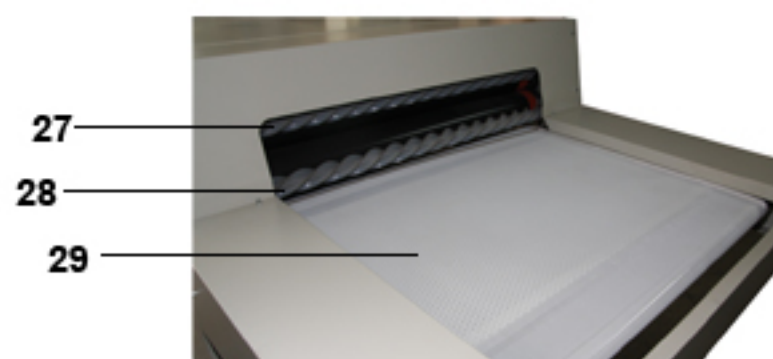
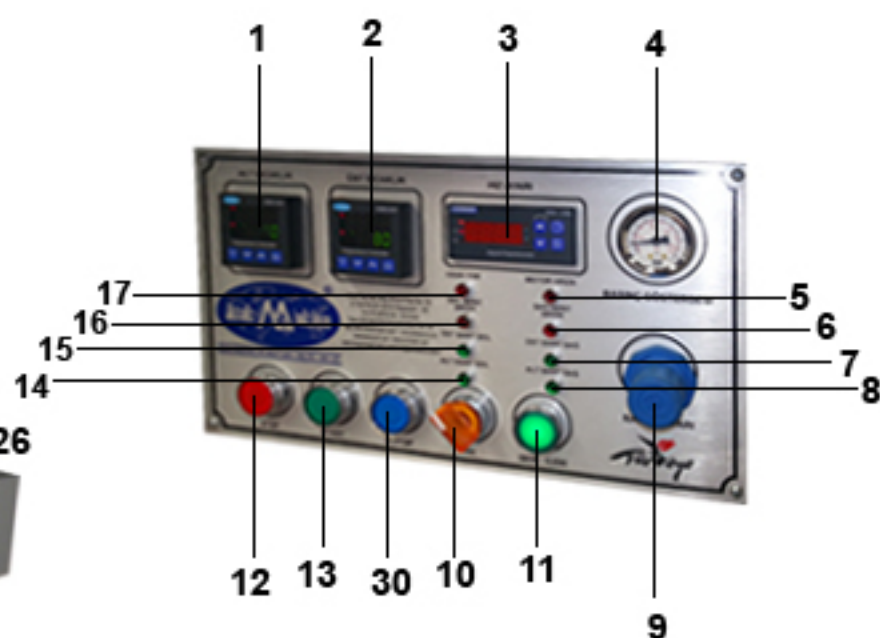
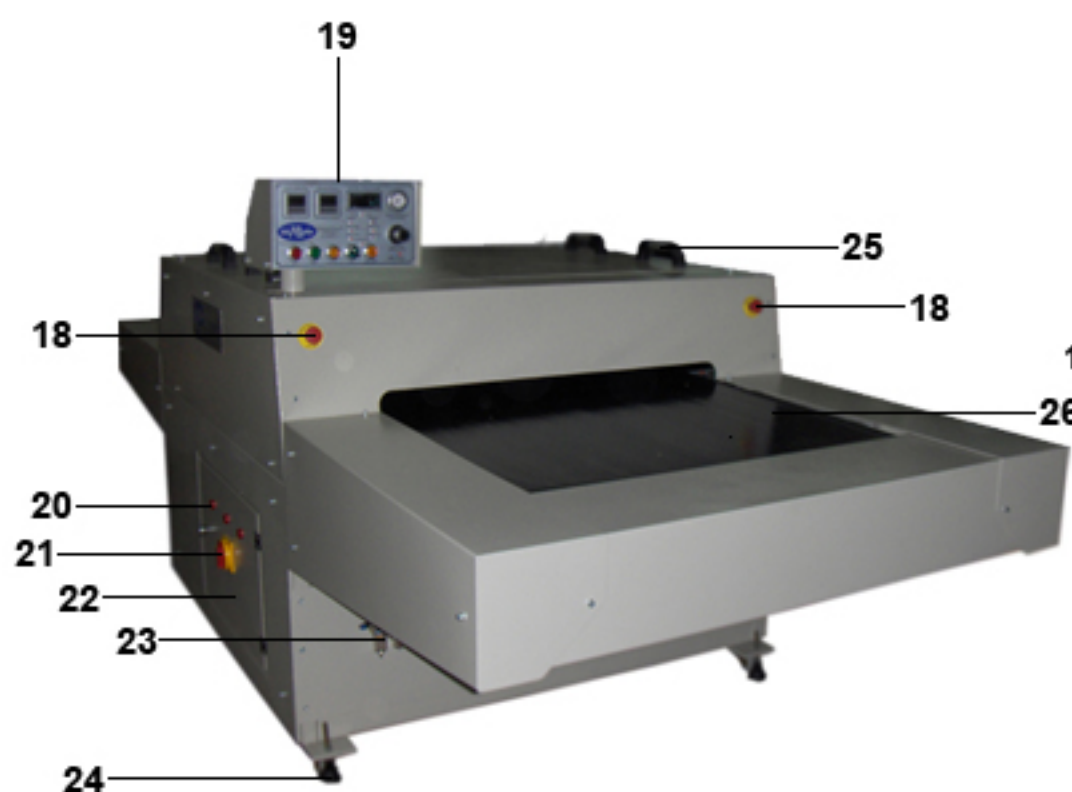

MODE D'EMPLOI

- 1 - Allumez l'interrupteur principal. (21)
- 2 - Abaissez les réglages de température de votre structure. (1 - 2)
- 3 - Appuyez sur le bouton de démarrage pour lancer la machine. (13)
- 4 - S'il vous plaît imprimer les paramètres du régulateur. (9) Vérifiez la jauge de pression. (4)
- 5 - Attendez jusqu'à ce que la température désirée est atteinte. Adaptez votre vitesse (3)
- 6 - Lorsque vous commencez à travailler pour le choc ventilateur, appuyez sur le bouton. (11)
- 7 - S'il vous plaît imprimer les paramètres du régulateur. (9) Vérifiez la jauge de pression. (4)
- 8 - Utilisez le bouton Précédent pour revenir en arrière. (10)
- 9 - utilisation d'urgence sur le bouton d'arrêt d'urgence est situé sur la machine. (18)

ENTRETIEN

- 1 - hebdomadaire régulièrement mettre de l'huile de vidange et de conditionneur d'eau. (23)
- 2 - bande de nettoyage hebdomadaire régulier (26) Ne pas pulvériser de nettoyage ou de poudre à récurer avec une structure.
- 3 - Ouvrez le capot supérieur de la machine comme un nettoyage de routine mensuelle régulière de l'air Effectuez. (25)
- 4 - En cas de problème inattendu est rencontré, s'il vous plaît communiquer avec un organisme de service autorisé.

Mold Doublet pierre Machine Series (TDM 50 50)



CARACTÉRISTIQUES GÉNÉRALES ET DEFINITIONS

- | | |
|---|---|
| 1 - Table Mouvement Réglage de la vitesse | 11 - Pierre Syntaxe panier |
| 2 - Vitesse tremblement de réglage Panier | 12 - Pierre Syntaxe panier |
| 3 - Compteur numérique | 13 - Basket Configuration de l'impression |
| 4 - Bouton de démarrage | 14 - Basket Configuration de l'impression |
| 5 - Table de droite | 15 - Table de lumière d'éclairage |
| 6 - Bouton d'arrêt d'urgence | 16 - Réglage de la hauteur de la bakélite |
| 7 - Bouton d'arrêt d'urgence | |
| 8 - Table de gauche | |
| 9 - Bouton de démarrage 2 | |
| 10 - Déplacement Table Setting | |

PROPRIETES MECANIQUES

COMMANDE DE VITESSE 1:	Potans Ayarlı	POIDS: :	130 kg
COMMANDE DE VITESSE 2:	Potans Ayarlı	TENSION:	220 V
MOTEUR:	0,37 KW	AMP :	5 A
CAPACITÉ:	1000 - 10000	POWER:	0,37 KW
LARGEUR:	90 cm	TAILLE:	120 cm
		LONGUEUR:	170 cm

Double moule en pierre Machine Series (TDM 50 50)



MODE D'EMPLOI

- 1-220 V de brancher votre appareil sur une prise.
- 2 - Mettez les pierres seront alignés dans le panier. (11 à 12)
- 3 - Faire le panier taux agitant séparément. (1)
- 4 - Mold avant - Adaptez votre vitesse. (2)
- 5 - Moulé avant - Réglez la commande à distance. (10)
- 6 - réinitialiser le compteur faire avant de commencer le travail. (3)
- 7 - Appuyez sur le bouton Démarrer. (7)
- 8 - En cas d'imprévu, appuyez sur le bouton d'arrêt d'urgence. (6)
- 9 - Quand la lumière est nécessaire pour éclairer le tour de la colline. (15)

ENTRETIEN

- 1 - hebdomadaire Périodiquement, les parties mobiles de la machine à nettoyer en gardant une alimentation en air,
- 2 - Série Mold remplacé quand l'usure de l'éponge.
- 3 - Dans une situation inattendue, s'il vous plaît contacter le service technique.

Chaudière auto à vapeur entièrement automatique Printing Press (DOBP 40 50)



CARACTÉRISTIQUES GÉNÉRALES ET DEFINITIONS

- | | |
|---|--|
| 1 - Contrôle de la température (thermostat) | 16 - Demi-Pompe à eau Lampe d'avertissement |
| 2 - Relais de temps (numérique - analogique) | 17 - remporte la moitié Avertissement Résistance à la lumière |
| 3 - Indicateur de temps d'antenne (jauge) | 18 - Temps de vapeur Droite Cadre |
| 4 - Réglage de la pression (régulateur) | 19 - Aspirateur droit Réglage de l'heure |
| 5 -Bouton d'arrêt d'urgence | 20 - Indicateur de pression vapeur |
| 6 - Bouton de démarrage | 21 - vapeur sous vide Interrupteur |
| 7 - Interrupteur principal Attention lampe | 22 - Moteur Aspirateur |
| 8 - Interrupteur principal | 23 - Gauche vide Réglage de l'heure |
| 9 - Top Modèle d'impression | 24 - Temps de vapeur Gauche Cadre |
| 10 - Plaque Droite Impression | 25 - Gauche vapeur sous vide Interrupteur |
| 11 - Plaque Gauche Impression | 26 - moitié gauche d'impression thermique Mold Attention lampe |
| 12 - 220 V Sortie | 27 - Gauche impression de chaleur à plaques Thermostat |
| 13 - Droit de plaque d'impression Thermostat | 28 - Montage réglable Support Solde |
| 14 - Droit impression de chaleur à plaques moitié Attention lampe | |
| 15 - Chaudière à vapeur interrupteur principal | |

PROPRIETES MECANIQUES

PRESSION:	0 - 6 Bar	POIDS:	370 kg
Délais d'impression:	Dijital - Analog	TENSION:	380 V
RESISTANCE POWER:	20 000 W	AMP :	32 A
AJUSTEMENT DE TEMPÉRATURE:	0 - 260 C	POWER :	20 000 W
CAPACITÉ:	2000 - 6000	TAILLE:	175 cm
LARGEUR:	95 cm	LONGUEUR	115 cm
TEMPS DE VAPEUR:	Dijital - Analog 0 - 60 DK	Temps de vide:	Dijital - Analog 0 - 60 DK

Chaudière auto à vapeur entièrement automatique Printing Press (DOBP 40 50)

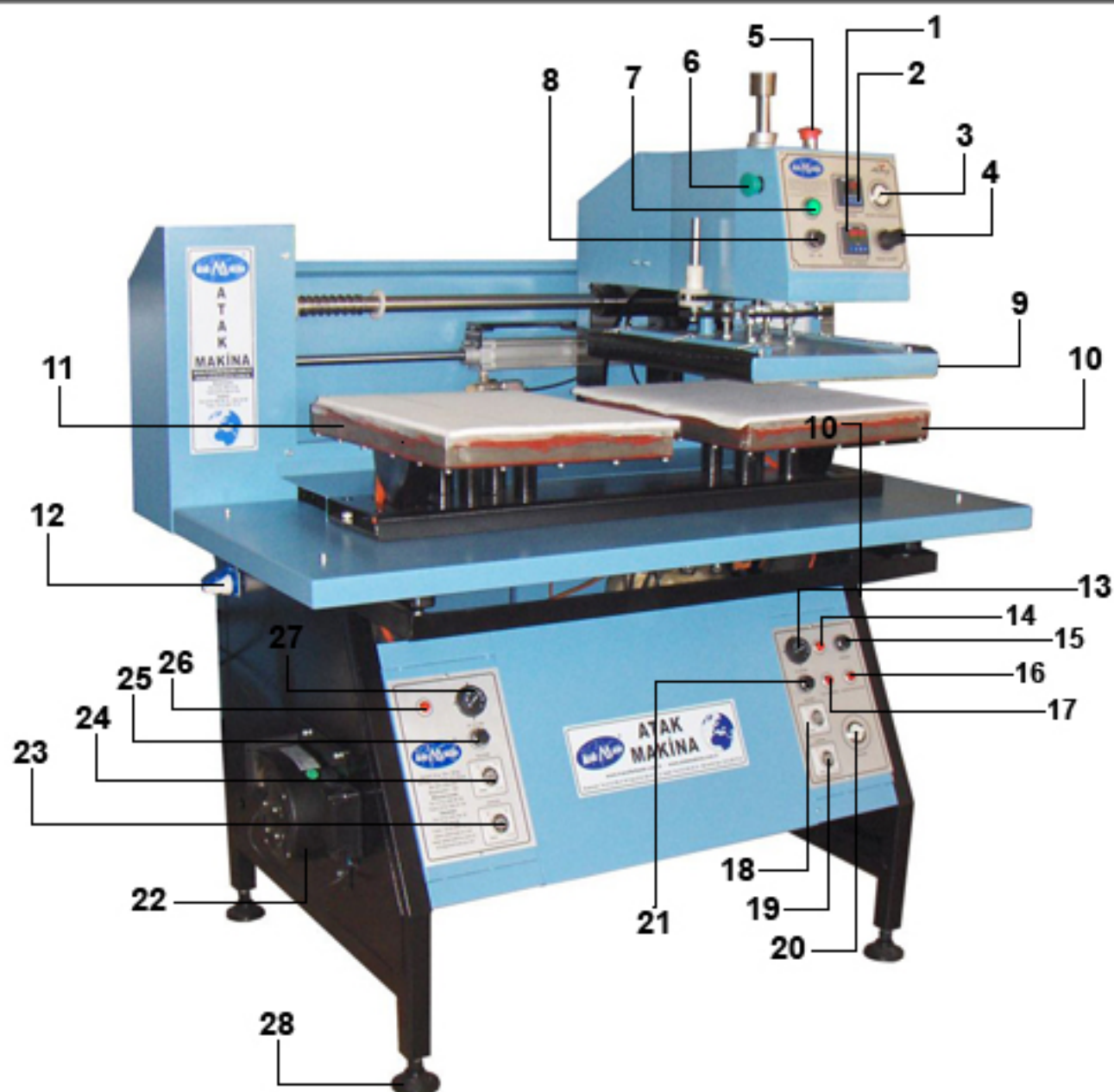

MODE D'EMPLOI

- 1 - Allumez l'interrupteur principal. (8)
- 2 - Appuyez sur l'interrupteur de la chaudière à vapeur. (15)
- 3 - Droit - plateau d'impression gauche, réglez le thermostat de chauffage. 0-150 C (13 à 27) -
- 4 - Réglez la température du moule. (1)
- 5 - Régler l'heure d'impression. (2)
- 6 - Tournez les interrupteurs de vapeur et de vide. (21 à 25)
- 7 - droite - gauche ajuster le temps de cuisson à la vapeur. (18 - 24)
- 8 - Droit - vide laissé vous réglez l'heure ne. (19-25)
- 9 - En cas de pression de vapeur augmente votre machine est prête à l'emploi. (20)
- 10 - Utilisation d'urgence le bouton d'arrêt d'urgence est situé sur la machine. (5)

ENTRETIEN

- 1 - hebdomadaire Périodiquement, les parties mobiles de la machine à nettoyer en gardant une alimentation en air,
- 2 - vis de la machine et des boulons dans les pièces mobiles pour vérifier contre la possibilité de relâchement,
- 3 - Dans le processus d'impression utilisés pour modifier la casse de feutre ou usure de silicone étages.
- 4 - hebdomadaire nettoyer régulièrement la machine drainer l'eau dans la chaudière.
- 5 - En cas de problème inattendu est rencontré, s'il vous plaît communiquer avec un organisme de service autorisé



Depuis 1994, dans le domaine du textile et de l'habillement Machines a été fondée en 2001 par Torun et Bekir Hakan LION ATTAQUE Machine & Tool SAN. DIS. TIC. LTD. STI. produits de haute qualité, la satisfaction du client et la politique de prix raisonnable au cours de la dernière fois acquis une position respectable dans le secteur.

L'augmentation de la gamme d'activités et d'attaquer la qualité du service MACHINE poursuite de la production de toutes sortes de textiles et de l'habillement plan de construction, conception, production et vente de personnel expérimenté et expert réalise.

ATTAQUE MACHINE fournit un portefeuille croissant de clients basée sur la satisfaction du client, abordable, pratique et un service de haute qualité a pour but de développer à l'étranger ...

Normes de qualité



ATAK MAKİNA ve KALIP SAN. DIŐ TİC. LTD. ŐTİ.

Fabrika : İkitelli O.S.B Ziya Gökalp cad.Dersan koop Sanayi Sitesi
No: 251 - 252 - 253 Başakşehir / İSTANBUL

Tel : (0212) 655 56 33 Faks : (0212) 655 79 33
Gsm : 0533 487 20 63 - 0533 487 20 64